

УДК 349.6(075.8)
ББК 67.407я73
К 90

Рекомендовано к изданию Ученым советом
Каспийского общественного университета

Обсуждено на заседании кафедрой частно-правовых
дисциплин Каспийского общественного университета

РЕЦЕНЗЕНТЫ:

доктор юридических наук,
профессор КазНУ им. аль-Фараби **Д. Л. Байдельдинов**;
доктор юридических наук, доцент, заведующий кафедрой
«Природноресурсного и экологического права»
КазНУ им. аль-Фараби **Л. К. Еркимбаева**

С. Т. Культелеев — кандидат юридических наук,
профессор Каспийского общественного
университета

Практикум по экологическому праву РК: Учебное пособие.—
Алматы: Издательство «NURPRESS», 2011.— 176 стр.

ISBN 9965-830-09-6

В учебном пособии освещается содержание курса лекций и семинарских занятий. По основным темам курса приведены задачи, которые помогают студентам глубже усвоить учебную дисциплину. В пособии приводится методический материал необходимый при изучении курса, в том числе тестовые занятия, схемы по отдельным темам, а также рекомендуемые для изучения нормативно-правовые акты и литература.

Данное пособие может быть полезным студентам, магистрантам и преподавателям юридических вузов и факультетов.

УДК 349.6(075.8)
ББК 67.407я73

ISBN 9965-830-09-6

© С. Т. Культелеев, 2011.
© Издательство «NURPRESS», 2011.

ОГЛАВЛЕНИЕ

Предисловие.	4
Общая часть.	7
Особенная часть.	16
Семинарские занятия.	23
Задачи.	29
Экзаменационные вопросы.	71
Темы выпускных работ.	77
Материалы для изучения.	80
Нормативно-правовые акты.	80
Литература основная.	91
Литература дополнительная.	92
Тестовые задания.	96
Схемы.	142

ПРЕДИСЛОВИЕ

Под экологией понимается учение об условиях существования живых организмов во взаимосвязи со средой, в которой они обитают.

Впервые в научную терминологию слово «Экология» было введено немецким биологом Э. Геккелем в 1866 году. Обострение экологической обстановки в мире в середине XX века вывели экологию из предмета изучения ограниченного круга узких специалистов-биологов, поставив ее в число важнейших наук современности.

Из общей экологии выделяется ее важнейшая часть — социальная экология, изучающая условия и закономерности взаимодействия общества с окружающей его природной средой обитания.

В социальную экологию составной частью входит правовая экология.

В юридической литературе экологическую проблему рассматривают в единстве двух ее взаимосвязанных аспектов — природопользование и охрана окружающей среды. Эти две взаимосвязанные формы воздействия общества на природу и составляют основное содержание изучаемого курса. Вместе с тем в нынешней экологической ситуации в фокусе разнообразных неблагоприятных последствий вмешательства в природу оказался непосредственно человек, его здоровье и благосостояние.

Поэтому охрана благоприятной для жизни и здоровья граждан республики окружающей природной среды стала основой экологической безопасности и является одним из стратегических фундаментальных компонентов национальной безопасности и важнейшим аспектом защиты интересов и приоритетов страны в международных и интеграционных процессах, что закреплено в Концепции экологической безопасности РК, одобренной Указом Президента РК 3 декабря 2003 года. В ст. 31 Конституции РК указано: «Государство ставит целью охрану окружающей среды, благоприятной для жизни и здоровья человека».

Юридические аспекты этих задач призвано решать экологическое законодательство. Интегрированным актом этого законодательства является Экологический Кодекс РК от 9 января 2007 г.

Экологическое право — самостоятельная комплексная юридическая дисциплина, предусмотренная для изучения Типовым учебным планом Министерства образования и науки РК в юридических вузах республики по специальности «юриспруденция».

Общественные отношения в сфере взаимодействия общества и природы регулируются комплексом отраслей права. Среди них основополагающее значение имеют экологические отрасли права: земельное, о недрах, водное, лесное, фаунистическое, устанавливающие требования рационального использования и охраны отдельных природных объектов и ресурсов. Экологическое воздействие на развитие экономики нормы этих отраслей права оказывают через хозяйственные отношения. Поэтому с регулированием отношений по использованию природных ресурсов и охраны окружающей среды тесно связаны нормы конституционного, государственного, административного, финансового, гражданского, аграрного, уголовного и других отраслей права.

Данную особенность правового регулирования природопользования и охраны окружающей среды учитывает система настоящего учебного курса. Она состоит из общей части и особенной.

В Общей части курса рассматриваются единые для всей учебной дисциплины институты. Особенная часть посвящена регулированию эколого-правового режима использования, воспроизводства и охраны отдельных природных объектов, природных и территориальных комплексов, учитывая важность рассмотрения и иных институтов охраны окружающей среды, в этом разделе рассматриваются также вопросы влияния использования атомной энергии и радиационного воздействия на окружающую среду и международно-правовой охраны окружающей природной среды.

Цель изучения экологического права выражается в подготовке правоведов — будущих работников правоохранительных,

природоохранных органов, представительных, исполнительных органов и других государственных и негосударственных органов, обладающих знанием действующего экологического законодательства и практики его применения, способных проводить политику рационального использования окружающей природной среды в интересах настоящего и будущего поколений людей.

Основные задачи изучения этого курса:

- а) приобретение знаний экологического законодательства, изучение механизма его применения;
- б) овладение теоретическими и практическими навыками его применения в жизни;
- в) воспитание эколого-правового сознания, необходимого в будущей работе по обеспечению экологического правопорядка.

ОБЩАЯ ЧАСТЬ

Тема 1. ВЗАИМОДЕЙСТВИЕ ОБЩЕСТВА И ПРИРОДЫ — СТЕРЖНЕВАЯ ПРОБЛЕМА ОХРАНЫ ОКРУЖАЮЩЕЙ СРЕДЫ

Прежде всего, на первом занятии освещаются вопросы понятия экологии как учения об условиях существования живых организмов в их взаимодействии со средой, в которой они обитают, о том, что в природе существуют законы природы и общества. Воздействовать на природу в соответствии с ее законами — первостепенная задача человека. В нарушении этих законов и кроются причины экологического кризиса. Дается определение понятия и сущности взаимодействия общества и природы. Выдвигаемые концепции отношения общества к природе. Проблемы рационального использования и охраны природы. Раскрывая понятие охраны природы — охраны окружающей среды и рационального использования, особо отмечаем, в чем сущность правовой охраны окружающей среды и использования природных ресурсов.

Приводится общая характеристика экологических проблем в мире и в Республике Казахстан, указываются причины экологического кризиса в обществе.

В республике одобрены Концепция экологической безопасности РК на 2004—2015 годы, Концепция перехода республики Казахстан к устойчивому развитию на 2007—2024 годы¹, с содержанием которых знакомятся студенты на этом занятии. Особо выделяем цели, задачи, принципы обеспечения экологической безопасности, этапы реализации положений Концепций, проблемы и пути их решения. Кроме того, определяем понятие устойчивого развития.

¹ См. Концепцию экологической безопасности РК, одобренную Указом Президента РК от 3.12.2003 г. Казахстанская правда от 10.12.2003. Концепцию перехода республики Казахстан к устойчивому развитию на 2007—2024 годы, одобренную Указом Президента РК от 14.11.2006. //Казахстанская правда от 18.11.2006.

Тема 2. ПОНЯТИЕ, ПРЕДМЕТ, МЕТОДЫ, ПРИНЦИПЫ, СИСТЕМА ЭКОЛОГИЧЕСКОГО ПРАВА

В данной теме дается понятие предмета экологического права — как общественных отношений в сфере взаимодействия общества и природы, приводятся различные точки зрения ученых, дающих определение понятия предмета как в широком смысле, так и в узком смысле и др. Важное значение при изучении темы придается методам регулирования как совокупности приемов, способов воздействия на поведение человека; существуют общие методы регулирования для многих отраслей права, в том числе и экологического права, но для экологического права характерным методом является метод экологизации, на что обращается особое внимание.

Поскольку система правовых принципов выражает существенные характеристики современного экологического законодательства, отражает объективные закономерности развития экологических отношений, приводятся основные принципы экологического права. Далее приводится общая характеристика институтов общей части курса, имеющих общее для всей системы отрасли значение, и институтов особенной части, раскрывающих эколого-правовой режим охраны и использования отдельных объектов природы. В соответствии с планом излагаются и другие вопросы. Такие, как экологическое право как наука, отрасль права и учебная дисциплина, соотношение экологического права с другими отраслями права; история возникновения и развития экологического права РК.

Тема 3. ИСТОЧНИКИ ЭКОЛОГИЧЕСКОГО ПРАВА

Понятие источников права как источника правовых норм раскрываем с учетом общетеоретических положений, приводим различные точки зрения ученых, при этом особо обращаем внимание на то, что большинство норм, регулирующих экологические отношения, сосредоточены в природно-ресурсных и природоохранных отраслях права. Вместе с тем существует немало норм, регулирующих экологические отношения, в законода-

тельстве иных отраслей права. Чтобы распознать источники экологического права, приводится различная их классификация. Далее дается общая характеристика основных источников экологического права, в частности Конституция Республики Казахстан, Экологический кодекс РК. Общая характеристика и их значение в правовом регулировании экологических отношений.

Правительственные эколого-правовые акты. Эколого-правовые акты представительных и исполнительных органов. Ведомственные эколого-правовые акты.

Нормативно-правовые акты Конституционного Совета и Верховного Суда как источники экологического права.

Международные конвенции, договоры, соглашения как источники экологического права.

См. список нормативных актов.

Тема 4. ПРАВО СОБСТВЕННОСТИ НА ПРИРОДНЫЕ РЕСУРСЫ

Ни о каком обществе не может быть и речи там, где не существует форма собственности на природные ресурсы. Право собственности на природные ресурсы в юридическом аспекте может рассматриваться в двух качествах: как правовой институт и как совокупность правомочий собственника. В соответствии с Конституцией РК, ГК РК и экологическим законодательством раскрываем понятие права собственности на природные ресурсы, их виды. Содержание права собственности на природные ресурсы. Объекты, субъекты права собственности на природные ресурсы. Формы, методы охраны права собственности на природные ресурсы. Приводим характерные особенности объектов права собственности на природные ресурсы их субъектов.

Тема 5. ПРАВО ЭКОЛОГОПОЛЬЗОВАНИЯ

Право на экологопользование — это право на благоприятную окружающую среду. Через экологопользование реализуются правомочия государства и иных собственников природных ре-

сурсов, достигаются задачи правильной хозяйственной эксплуатации природных богатств, реализуются правомочия всех субъектов экологических правоотношений по отношению к другим субъектам. При изложении темы в соответствии с Экологическим кодексом РК раскрываем понятие, виды и формы, содержание экологопользования. Принципы и основные черты права экологопользования.

Особенность и специфика права экологопользования обусловлена различием объектов, субъектов и вида эксплуатируемых природных объектов, на что и обращается внимание. Приводятся права и обязанности экологопользователей. Основания возникновения и прекращения права на пользование объектами природы.

Формы и методы участия граждан в экологопользовании и охране окружающей природной среды. Охрана права экологопользования.

Тема 6. ГОСУДАРСТВЕННОЕ РЕГУЛИРОВАНИЕ И УПРАВЛЕНИЕ ЭКОЛОГОПОЛЬЗОВАНИЕМ И ОХРАНОЙ ОКРУЖАЮЩЕЙ ПРИРОДНОЙ СРЕДЫ

Вопросы организации регулирования и управления в области охраны природы и природопользования являются актуальными для современного развития Республики Казахстан. Приводятся различные точки зрения ученых по вопросу понятия государственного регулирования и управления в сфере охраны окружающей среды. Выделены принципы государственного управления, формы, методы, функции. В соответствии с Экологическим кодексом РК и иным законодательством приведена система органов регулирования и управления, их классификация и компетенция. Классификация проведена по органам:

- а) общей компетенции;
- б) специальной компетенции;
- в) межотраслевой компетенции;
- г) функциональной компетенции.

Определены их задачи, функции. Особое место в этой системе уделено органам специальной компетенции.

Тема 7. ОРГАНИЗАЦИОННО-ПРАВОВЫЕ ФОРМЫ ЭКОЛОГИЧЕСКОГО КОНТРОЛЯ

Излагая вопросы понятия экологического контроля, отмечаем, что — это часть общего государственного контроля, имеющая свою специфику в зависимости от специального субъекта, осуществляющего контроль, объекта экологического контроля. Рассматриваются взгляды ученых на понятие экологического контроля, приводится определение, даваемое в законодательстве, в том числе в Экологическом Кодексе РК. Указываются цели, задачи, объекты экологического контроля. Виды экологического контроля, их формы и методы. Понятие, виды и организация инспекторских экологических проверок.

Приводится система экологического контроля.

В этой системе выделены специально уполномоченные органы Государственного экологического контроля. Определены права и обязанности должностных лиц, осуществляющих государственный контроль.

Излагается назначение и цели производственного экологического контроля. Порядок его проведения, права и обязанности природопользователя при проведении производственного экологического контроля.

Освещаются и правовые формы участия общественности в осуществлении экологического контроля.

Тема 8. ОЦЕНКА ВОЗДЕЙСТВИЯ НА ОКРУЖАЮЩУЮ ПРИРОДНУЮ СРЕДУ И ЭКОЛОГИЧЕСКАЯ ЭКСПЕРТИЗА ПРОИЗВОДСТВЕННО-ХОЗЯЙСТВЕННОЙ И ИНОЙ ДЕЯТЕЛЬНОСТИ

Давая понятие Оценки воздействия на окружающую среду в соответствии Экологическим кодексом РК, указываем на обязательность оценки воздействия на окружающую среду, стадии оценки воздействия на окружающую среду и порядок ее проведения. Отмечаем, что ОВОС проводится для того, чтобы обеспечить выполнение заказчиком планируемой деятельности требований экологического законодательства.

В соответствии с Экологическим кодексом РК дается понятие экологической экспертизы. Цели, задачи, объекты государственной экологической экспертизы, порядок проведения, сроки проведения. Права руководителей экспертных подразделений. Порядок рассмотрения разногласий при осуществлении государственной экспертизы. Виды экологической экспертизы и др. вопросы

Рассмотрен также вопрос об участии общественности в осуществлении Общественной экологической экспертизы.

Тема 9. ЭКОЛОГИЧЕСКИЙ АУДИТ

Важным инструментом оценки соблюдения субъектом хозяйственной деятельности требований, нормативов в области охраны окружающей среды является такой элемент организационного механизма охраны окружающей среды как экологический аудит. При определении понятия экологического аудита рассматриваются виды, основания, порядок, этапы его проведения. Субъекты экологического аудита. Особенности проведения обязательного экологического аудита. Требования, предъявляемые к аудиторской отчетности по результатам обязательного экологического аудита. Права и обязанности экологических аудиторов и экологических аудиторских организаций. Права и обязанности аудируемого субъекта.

Тема 10. ЭКОНОМИЧЕСКОЕ РЕГУЛИРОВАНИЕ ОХРАНЫ ОКРУЖАЮЩЕЙ СРЕДЫ И ПРИРОДОПОЛЬЗОВАНИЯ

Экономическое регулирование охраны окружающей среды является составной частью общего государственного механизма регулирования общественных экологических отношений и является одним из наиболее мощных и действенных его регуляторов.

В данной теме рассматриваются виды механизмов экономического регулирования охраны окружающей среды и природопользования, в частности: планирование и финансирование ме-

роприятий по охране окружающей среды; плата за эмиссии в окружающую среду; плата за пользование отдельными видами природных ресурсов; экономическое стимулирование охраны окружающей среды; рыночные механизмы и торговля квотами на эмиссии в окружающую среду; экологическое страхование; экономическая оценка ущерба, нанесенного окружающей среде.

Тема 11. ЭКОЛОГИЧЕСКИЙ МОНИТОРИНГ И ПРИРОДНОРЕСУРСОВЫЕ КАДАСТРЫ

Для того чтобы иметь объективную информацию о состоянии и качестве природной среды и степени воздействия на нее, проводится мониторинг окружающей среды, который представляет собой деятельность по наблюдению за состоянием окружающей природной среды. При изложении темы рассматриваются вопросы: понятие экологического мониторинга, система, виды экологического мониторинга. Цели, задачи, функции, структура, содержание ЕГСМОС и пр. Изучаемые вопросы дают возможность ознакомиться с одной из важных функций государственного управления. С учетом специального законодательства приводится мониторинг состояния окружающей среды и его виды, их специфика, а также особенности мониторинга природных ресурсов.

Дается понятие Природно-ресурсных кадастров, его единой системы, которые являются источником информации о качественном и количественном состоянии природных объектов и их ресурсах. Применительно к разным объектам они могут быть различны. С учетом законодательства приведены принципы ведения кадастров, их объекты, задачи, структура, содержание и порядок ведения кадастров. Особо обращено внимание на порядок ведения Государственных кадастров отходов производства и потребления, его цели и задачи. Кроме того, рассматриваются вопросы государственного кадастра учета захоронения вредных веществ, радиоактивных отходов и сброса сточных вод в недра, содержание и порядок их ведения.

Тема 12. ЭКОЛОГИЧЕСКИЕ ТРЕБОВАНИЯ ПРИ ОСУЩЕСТВЛЕНИИ ХОЗЯЙСТВЕННОЙ И ИНОЙ ДЕЯТЕЛЬНОСТИ

Наиболее интенсивное загрязнение окружающей среды, как и иное негативное воздействие на окружающую среду, происходит в процессе хозяйственной деятельности человека. Поэтому в законодательстве уделяется особое внимание охране окружающей среды в процессе хозяйственной и иной деятельности человека. В данной теме и рассматриваются экологические требования, предъявляемые к хозяйственной и иной деятельности; виды, порядок разработки и утверждения экологических требований; учет экологических требований и обязательств при приватизации государственного имущества, при банкротстве, реорганизации и ликвидации юридического лица-природопользователя, осуществляющего экологически опасные виды хозяйственной и иной деятельности; экологические требования к проектированию хозяйственных и иных объектов; экологические требования и ответственность природопользователей при вводе в эксплуатацию и эксплуатации хозяйственных и иных объектов.

Кроме того, излагаются экологические требования, предъявляемые к проектированию и строительству населенных пунктов, к размещению предприятий, сооружений и иных объектов, к строительству и реконструкции предприятий, сооружений и других объектов.

Экологические требования при эксплуатации объектов промышленности, энергетики, транспорта и связи, объектов сельскохозяйственного назначения и мелиорации, при производстве и эксплуатации автомобильных и иных транспортных средств. Экологические требования к размещению атомных, тепловых и гидроэлектростанций, к военным и оборонным объектам, военной деятельности. Экологические требования при обращении с отходами производства и потребления. Экологические требования при производстве и использовании потенциально опасных химических и биологических веществ, генетически модифицированных продуктов и организмов.

См. Экологический кодекс РК.

Тема 13. ОТВЕТСТВЕННОСТЬ ЗА НАРУШЕНИЕ ЭКОЛОГИЧЕСКОГО ЗАКОНОДАТЕЛЬСТВА

Юридическая ответственность за экологические правонарушения имеет немало присущих данной отрасли права особенностей, наличие которых, по мнению некоторых ученых, дает основание считать, что уже сформировалась эколого-правовая ответственность. Однако, на наш взгляд, эколого-правовая ответственность является составной частью юридической ответственности; но при совершении экологических правонарушений имеются свои особенности, определяемые спецификой эколого-правового отношения. На что обращено внимание при изложении темы. При изложении темы рассматриваются вопросы понятия экологического правонарушения, их виды.

Приводятся применяемые на практике виды ответственности за экологические правонарушения: дисциплинарно-правовая; административно-правовая, гражданско-правовая, уголовно-правовая. Указываются особенности возмещения вреда окружающей природной среде.

ОСОБЕННАЯ ЧАСТЬ

Тема 14. ЭКОЛОГО-ПРАВОВОЙ РЕЖИМ ИСПОЛЬЗОВАНИЯ И ОХРАНЫ ЗЕМЕЛЬ

Земля представляет собой важнейший объект окружающей природной среды. Природные свойства земли определяют ее доминирующее положение и в системе взаимосвязей объектов окружающей природной среды. Леса, воды, животный мир как объекты природы не могут существовать вне связи с землей. Только вместе и в тесном взаимодействии с землей они сохраняют свои особые качества, способности к воспроизводству и участвуют в осуществлении экологических функций совместно со всем природным комплексом. От того, в каком состоянии находится земля, насколько эффективно будут использованы богатые ресурсы ее недр, какое значение придастся охране земель, в определяющей степени зависит экономическое и политическое будущее страны. Земля играет ключевую роль в судьбе любого государства, именно она является тем фактором, определяющим саму возможность его возникновения и функционирования.

Эти и другие вопросы, тесно связанные с охраной и рациональным использованием земель, освещаются в данной теме. Особое внимание уделяется правовому регулированию использования и охраны земель, понятию правовой охраны земель, праву собственности на землю, формы его реализации.

Дается характеристика Земельного кодекса РК и иного законодательства в обеспечении рационального использования и охраны земель.

Указывается состав земель Республики Казахстан и особенности правового режима отдельных его категорий. Излагается компетенция органов управления и контроля.

Кроме того, освещаются экологические требования при использовании земель. Основания возникновения и прекращения права собственности, права землепользования на земельный участок. Отмечается значение земельного кадастра, мониторинга земель, землеустройства в обеспечении рационального использования и охраны земель.

Порядок разрешения земельных споров и ответственность за нарушение земельного законодательства.

Тема 15. ЭКОЛОГО-ПРАВОВОЙ РЕЖИМ ВОД

Вода — незаменимое природное богатство, выполняющее особую экологическую функцию. Она обеспечивает существование и развитие не только природы, но и человека. Вода имеет огромное экономическое значение. При изложении темы уделено внимание понятию и сущности вод как объекта природы и эколого-правовой охраны.

Дается общая характеристика Водного кодекса Республики Казахстан и иного водного законодательства. Приводятся принципы водного законодательства РК, объекты водных отношений. Значительное внимание уделено вопросам правопользования водными объектами, праву собственности и иным правам на водохозяйственные сооружения. Кроме того, в регулировании водных отношений большое значение имеет государственное управление и контроль в области использования и охраны вод. Указаны виды, сроки, права и обязанности водопользователей. Правовое регулирование организации водного хозяйства.

Раскрываются особенности использования и охраны водных объектов и водохозяйственных сооружений. Правовое регулирование охраны водных объектов и борьба с вредным воздействием вод. Особенности охраны водных объектов особого государственного значения. Экологические требования при использовании вод.

Порядок разрешения водных споров. Ответственность за нарушение водного законодательства.

Тема 16. ЭКОЛОГО-ПРАВОВАЯ ЗАЩИТА АТМОСФЕРНОГО ВОЗДУХА

Атмосферный воздух является важнейшим компонентом окружающей человека природной среды и объектом правовой охраны.

При изучении данной темы обращается внимание на такие вопросы как: понятие правовой охраны атмосферного воздуха; законодательство об охране атмосферного воздуха и, в частности, Экологический кодекс РК, конвенции, договора соглашения по охране атмосферного воздуха. Большое внимание отведено государственному управлению и контролю в области охраны атмосферного воздуха. Организации деятельности по охране атмосферного воздуха. Правам и обязанностям физических и юридических лиц в области охраны атмосферного воздуха. Экологические требования по обеспечению охраны атмосферного воздуха. Порядок разрешения споров об охране атмосферного воздуха. Ответственность за нарушение законодательства об охране атмосферного воздуха.

Тема 17. ЭКОЛОГО-ПРАВОВОЙ РЕЖИМ НЕДР

В экономике Республики Казахстан недра занимают особое место, сегодня основным источником экономического роста является эксплуатация сырьевого потенциала страны. Закон Республики Казахстан «О недрах и недропользовании» закрепил понятие недр как часть земной коры, расположенная ниже почвенного слоя, а при его отсутствии — ниже земной поверхности и дна морей, озер, рек и других водоемов, простирающаяся до глубин доступных для проведения операций по недропользованию с учетом научно-технического прогресса. Недра являются государственной собственностью. Законодатель, рассматривая недра как часть земной коры, одновременно выделяет наиболее ценные компоненты ее содержимого: полезные ископаемые, месторождение, минеральное сырье и иные ресурсы. Это важное обстоятельство для того, чтобы правильно определить понятие недр и объект права собственности.

При изучении темы большое внимание уделено Закону РК О недрах и недропользовании и иному законодательству о недрах, его задачам и принципам. Вопросам государственного управления и контроля за охраной и использованием недрами, видам права пользования недрами. Основным правам и обязанностям пользователей недрами, задачам и экологическим требованиям в

области охраны и использования недр. Рассматривается также порядок учета состояния государственного фонда недр.

Организационно-правовые формы рационального использования охраны недр континентального шельфа.

Порядок разрешения споров по вопросам пользования и охраны недр. Ответственность за нарушение законодательства о недрах.

Тема 18. ЭКОЛОГО-ПРАВОВОЙ РЕЖИМ ЛЕСОВ

Лес является составной частью природной среды, имеет важное экологическое, экономическое и социальное значение. При изучении темы важно определить юридическое понятие леса как объекта использования и правовой охраны. Этому способствует изучение Лесного кодекса Республики Казахстан и иного законодательства об обеспечении рационального использования и охраны лесов. В этих актах определены отношения, регулируемые Лесным кодексом, принципы лесного законодательства, приводится определение леса, понятие лесного фонда РК. Определена система государственных органов, управление контроля в области охраны, защиты, пользования лесным фондом, воспроизводства лесом и лесоразведения и их компетенция. Права и обязанности лесопользователей и лесовладельцев.

Кроме того, Лесной кодекс установил категории государственного лесного фонда, порядок отнесения государственного лесного фонда к категориям и перевод из одной категории в другую. Важное значение кодекс придает государственному управлению лесным хозяйством. Лесоустройству, учету лесного фонда. Видам лесопользования на участках, государственного лесного фонда. Охране и защите лесного фонда. Предъявляемые экологические требования при использовании лесов и иной растительности. Правам и обязанностям государственной лесной охраны. Ответственности за нарушение лесного законодательства. Всем этим вопросам уделяется внимание при изложении темы.

Тема 19. ЭКОЛОГО-ПРАВОВОЙ РЕЖИМ ОХРАНЫ ВОСПРОИЗВОДСТВА И ИСПОЛЬЗОВАНИЯ ЖИВОТНОГО МИРА

При изучении темы важно определить юридическое понятие животного мира как объекта правовой охраны и пользования. В основе юридического понятия «животный мир» лежит представление о животном мире как объекте природы, сформулированные в естественных науках и получившие свое выражение в законодательстве и, в частности, в Законе Республики Казахстан «Об охране, воспроизводстве и использовании животного мира».

Важно усвоить систему органов управления и контроля, их компетенцию в области охраны, воспроизводства и использования животного мира. Предъявляемые экологические требования по охране, воспроизводству и использованию животного мира, виды и сроки пользования. Права и обязанности пользователей животным миром. При изложении темы обращается внимание на законодательство, определившее правовое регулирование охоты, правовое регулирование рыболовства.

Ответственность за нарушение законодательства об охране, воспроизводстве и использовании животного мира. Кроме того, при изучении темы указывается на значение Красной книги животных.

Тема 20. ЭКОЛОГО-ПРАВОВОЙ РЕЖИМ ОСОБО ОХРАНЯЕМЫХ ПРИРОДНЫХ ТЕРРИТОРИЙ

Отдельной категорией объектов охраны окружающей среды являются особо охраняемые природные территории (ООПТ), находящиеся на них объекты окружающей среды, имеющие особую экологическую, научную и культурную ценность, являются национальным достоянием Республики Казахстан. При изучении темы дается понятие ООПТ. Приводится общая характеристика Закона РК «Об особо охраняемых природных территориях», дается понятие Государственно-природного заповедного фонда, принципы законодательства ООПТ, права и обязанно-

сти граждан и общественных объединений в области ООПТ. Кроме того, рассматриваются такие вопросы как: компетенция органов государственной власти в области ООПТ; объекты государственного природно-заповедного фонда; виды, категории ООПТ; принятие решений о создании ООПТ; правовой режим охраны ООПТ; организация охраны ООПТ, цель использования. Особое внимание уделяется понятию отдельных видов ООПТ, их правовому режиму. Экологическим требованиям в особо охраняемых природных территориях, в том числе заповедной зоне северной части Каспийского моря.

Тема 21. ПРАВОВОЕ РЕГУЛИРОВАНИЕ АТОМНОЙ ЭНЕРГИИ И РАДИАЦИОННОГО ВОЗДЕЙСТВИЯ НА ОКРУЖАЮЩУЮ СРЕДУ

При изучении темы рассматриваются следующие вопросы: понятие государственного регулирования безопасного использования атомной энергии; принципы государственной политики в области использования атомной энергии; обязательные условия деятельности, связанной с использованием атомной энергии при возможном отрицательном влиянии на окружающую среду; права и обязанности граждан, общественных объединений и организаций в области использования атомной энергии.

Кроме того, по этой же теме рассматриваются вопросы: понятие радиационной безопасности; основные требования к обеспечению радиационной безопасности; права и обязанности граждан, общественных объединений и организаций в области обеспечения радиационной безопасности. Экологические требования, предъявляемые к использованию радиационных материалов, атомной энергии и обеспечению радиационной безопасности.

Тема 22. МЕЖДУНАРОДНО-ПРАВОВАЯ ОХРАНА ОКРУЖАЮЩЕЙ ПРИРОДНОЙ СРЕДЫ

Поскольку охрана окружающей среды — одна из актуальнейших глобальных проблем современности, необходимы уси-

лия всего мирового сообщества. Международно-правовая охрана окружающей природной среды — одна из функций международного сотрудничества. При изучении темы рассматриваются такие вопросы как: понятие, значение и принципы международно-правовой охраны окружающей природной среды; объекты и субъекты международно-правовой охраны окружающей природной среды; источники международного права охраны окружающей среды; международные организации в области охраны окружающей природной среды; основные направления международного сотрудничества Республики Казахстан в области охраны окружающей среды.

СЕМИНАРСКИЕ ЗАНЯТИЯ

Тема 1. ПОНЯТИЕ, ПРЕДМЕТ, МЕТОДЫ, ПРИНЦИПЫ ЭКОЛОГИЧЕСКОГО ПРАВА

Понятие, сущность эколого-правового регулирования взаимодействия общества и природы.

Предмет, объекты экологического права, их классификация. Методы, принципы экологического права. Экологическая концепция Республики Казахстан. Соотношение экологического права с другими отраслями права. Система экологического права.

Тема 2. ИСТОЧНИКИ ЭКОЛОГИЧЕСКОГО ПРАВА

Понятие источников экологического права. Классификация источников экологического права. Конституция Республики Казахстан и эколого-правовые нормы и требования. Экологический кодекс РК. Общая характеристика и значение его в правовом регулировании экологических отношений.

Эколого-правовые акты представительных и исполнительных органов.

Ведомственные эколого-правовые акты.

Нормативно-правовые акты Конституционного Совета и Верховного Суда как источники экологического права.

Международные конвенции, договоры, соглашения как источники экологического права.

Экологизированные нормативные акты других отраслей права в системе источников права.

Роль судебной практики в регулировании экологических отношений.

См. список нормативных актов.

Тема 3. ПРАВО ЭКОЛОГОПОЛЬЗОВАНИЯ

Понятие, виды, формы экологопользования. Субъекты и объекты экологопользования. Основания возникновения и прекращения права экологопользования. Права и обязанности экологопользователей. Экологические требования к хозяйственной и иной деятельности. Охрана права экологопользования.

Тема 4. ГОСУДАРСТВЕННОЕ РЕГУЛИРОВАНИЕ И УПРАВЛЕНИЕ ЭКОЛОГОПОЛЬЗОВАНИЕМ И ОХРАНЫ ОКРУЖАЮЩЕЙ ПРИРОДНОЙ СРЕДЫ

Понятие, формы, методы, функции государственного регулирования и управления природопользованием и охраны окружающей природной среды.

Система органов государственного регулирования и управления природопользованием и охраны окружающей среды, их компетенция.

Тема 5. ОРГАНИЗАЦИОННО-ПРАВОВЫЕ ФОРМЫ ЭКОЛОГИЧЕСКОГО КОНТРОЛЯ И ЭКОЛОГИЧЕСКОЙ ЭКСПЕРТИЗЫ

Понятие, цели и объекты экологического контроля. Государственный экологический контроль, их формы и методы. Система экологического контроля. Права и обязанности органов государственного экологического контроля.

Правовые формы участия общественности в осуществлении экологического контроля.

Понятие экологической экспертизы. Цели, задачи, принципы, методы экологической экспертизы.

Объекты, субъекты, виды экологической экспертизы. Компетенция государственных органов в области экологической экспертизы.

Сроки проведения государственной экспертизы. Общественная экологическая экспертиза.

Решение задач по теме.

Тема 6. ОТВЕТСТВЕННОСТЬ ЗА НАРУШЕНИЕ ЭКОЛОГИЧЕСКОГО ЗАКОНОДАТЕЛЬСТВА

Понятие, особенности экологического правонарушения и юридической эколого-правовой ответственности.

Дисциплинарная ответственность за экологические правонарушения.

Административная ответственность за экологические правонарушения.

Гражданско-правовая ответственность за экологические правонарушения.

Особенности возмещения вреда, причиненного экологическим правонарушением.

Уголовная ответственность за экологические преступления.

Рубежный контроль по темам 1—6.

Тема 7. ЭКОЛОГО-ПРАВОВОЙ РЕЖИМ ИСПОЛЬЗОВАНИЯ И ОХРАНЫ ЗЕМЕЛЬ

Понятие правовой охраны земель.

Содержание охраны земель.

Право собственности на землю и формы его реализации.

Земельный кодекс РК и иное законодательство об обеспечении рационального использования и охраны земель.

Состав земель Республики Казахстан и особенности правового режима отдельных его категорий.

Основания возникновения и прекращения права собственности на земельный участок и права землепользования.

Эколого-правовые права и обязанности собственников земельных участков и землепользователей.

Решение задач по теме.

Тема 8. ЭКОЛОГО-ПРАВОВОЙ РЕЖИМ ВОД

Понятие и сущность вод как объекта природы и эколого-правовой охраны. Водный кодекс РК и иное водное законодательство об охране и рациональном использовании вод.

Государственное управление водами и контроль за их использованием.

Виды водопользования и их особенности.

Права и обязанности водопользователей.

Охрана прав водопользователей. Охрана вод и предупреждение их вредного воздействия.

Решение задач по теме.

Тема 9. ЭКОЛОГО-ПРАВОВАЯ ЗАЩИТА АТМОСФЕРНОГО ВОЗДУХА

Понятие правовой охраны атмосферного воздуха.

Закон РК "Об охране атмосферного воздуха" и иное атмосферноохранное законодательство.

Государственное управление и контроль в области охраны атмосферного воздуха.

Правовые меры охраны атмосферного воздуха.

Решение задач по теме.

Тема 10. ЭКОЛОГО-ПРАВОВОЙ РЕЖИМ НЕДР

Понятие, принципы пользования недрами и обеспечения охраны недр и окружающей природной среды.

Закон РК «О недрах и недропользовании» и иное законодательство об охране и рациональном использовании недр.

Способы предоставления права недропользования.

Право недропользования и его виды.

Основные права и обязанности пользователей недрами.

Основные задачи и требования в области охраны недр и окружающей среды.

Решение задач по теме.

Тема 11. ЭКОЛОГО-ПРАВОВОЙ РЕЖИМ ЛЕСОВ

Понятие леса как объекта использования и правовой охраны. Лесной Кодекс РК и иное законодательство об обеспечении рационального использования и охраны лесов.

Государственное управление и контроль за состоянием, использованием, воспроизводством, защитой и охраной лесов. Право лесопользования. Его виды и особенности.

Охрана и защита лесов.

Правовой режим нелесной и естественной растительности.

Решение задач по теме.

Тема 12. ЭКОЛОГО-ПРАВОВОЙ РЕЖИМ ОХРАНЫ ВОСПРОИЗВОДСТВА И ИСПОЛЬЗОВАНИЯ ЖИВОТНОГО МИРА

Понятие животного мира как объекта правовой охраны и пользования.

Закон РК «Об охране, воспроизводстве и использовании животного мира» и иное законодательство об охране, воспроизводстве и использовании животного мира.

Основные требования по охране, воспроизводству и использованию животного мира.

Право пользования животным миром, виды и сроки пользования. Основания возникновения и прекращения права пользования животным миром.

Права и обязанности пользователей животным миром.

Решение задач по теме.

Тема 13. ЭКОЛОГО-ПРАВОВОЙ РЕЖИМ ОСОБО ОХРАНЯЕМЫХ ПРИРОДНЫХ ТЕРРИТОРИЙ

Понятие и правовая классификация особо охраняемых объектов.

Правовой режим заповедников, заказников, национальных государственных парков, памятников природы.

Правовой режим рекреационных зон.

Красные книги и их значение для охраны окружающей природной среды.

Рубежный контроль по темам 7—14.

Тема 14. ПРАВОВОЕ РЕГУЛИРОВАНИЕ АТОМНОЙ ЭНЕРГИИ И РАДИАЦИОННОГО ВОЗДЕЙСТВИЯ НА ОКРУЖАЮЩУЮ СРЕДУ

При изучении темы рассматриваются вопросы: понятие государственного регулирования безопасного использования атомной энергии.

Принципы государственной политики в области использования атомной энергии.

Обязательные условия деятельности, связанной с использованием атомной энергии при возможном отрицательном влиянии на окружающую среду.

Права и обязанности граждан общественных объединений и организаций в области использования атомной энергии.

Кроме того, по этой же теме излагаются вопросы: понятие радиационной безопасности; основные требования к обеспечению радиационной безопасности; права и обязанности граждан, общественных объединений и организаций в области обеспечения радиационной безопасности. Экологические требования, предъявляемые к использованию радиационных материалов, атомной энергии и обеспечению радиационной безопасности.

Тема 15. МЕЖДУНАРОДНО-ПРАВОВАЯ ОХРАНА ОКРУЖАЮЩЕЙ ПРИРОДНОЙ СРЕДЫ

Понятие, значение, принципы международно-правовой охраны окружающей природной среды.

Международные организации в области охраны окружающей природной среды.

Основные направления международного сотрудничества Республики Казахстан в области охраны окружающей природной среды.

Международные договоры, конвенции, соглашения как источники экологического права.

ЗАДАЧИ

Общие рекомендации:

При решении задач следует изучить не только нормативные акты по каждой теме, но и акты, общие для всех тем (Кодексы, Законы), указанные в перечне нормативных актов.

Тема 1. ЭКОЛОГО-ПРАВОВОЙ РЕЖИМ ЗЕМЕЛЬ

1. По указанию прораба Ахметова, руководящего работами по строительству автомобильной дороги, рабочие при помощи бульдозеров и скреперов сняли поверхностный слой почвы с земельных участков сельхозпредприятий, расположенных вдоль полосы отвода автомобильной дороги, и использовали его для сооружения насыпи. Кроме того, по его же указанию под насыпью дороги был оставлен плодородный слой почвы.

Какие требования по охране почв нарушил Ахметов?

Какую ответственность предусматривает законодательство за подобные нарушения?

2. Вблизи от пойменных земель коллективного сельхоз предприятия «Шербакты» Павлодарской области в результате неправильного проектирования и недоброкачественного выполнения работ был нарушен поверхностный сток воды в районе строительства дамбы, что повлекло за собой повышение уровня грунтовых вод. Вода затопила около 100 гектаров луга сельхозпредприятий, которые постепенно превратились в болото. Кроме того, при перевозке бетонных плит для дамбы тяжелые самосвалы испортили еще 14 гектаров луга.

Коллективное сельскохозяйственное предприятие лишилось возможности получить продукцию с этой площади и оказалось перед необходимостью нести расходы на мелиорацию испорченных земель.

Какие меры могут быть приняты для восстановления нарушенного права сельхозпредприятий?

3. ТОО «Иртыш» сбрасывал в реку Иртыш промышленные отходы без очистки. В результате этого произошла гибель ого-

родной рассады и порча грунта на землях кооператива «Жолымбет», который пользовался водой реки Иртыш для полива. Убыток составил сумму 267 000 тенге. Кооператив обратился с иском к АО «Иртыш» в суд.

ТОО иска не признал и сослался на то, что в промышленных стоках отсутствуют соединения, могущие повлечь за собой гибель рассады и порчу грунта. Однако такое утверждение было отвергнуто.

Подлежит ли иск удовлетворению?

Какую ответственность могут нести лица, виновные в загрязнении реки Иртыш, приведшем к гибели рассады и порче грунта?

4. Павлодарское ТОО «Строитель» приступило к строительству базы отдыха на одном из безымянных островов Иртыша, который образовался в результате естественного процесса обмеления реки. Председатель Маслихата предложил ТОО прекратить данное строительство и снести все возведенные постройки как самовольно сооруженные.

ТОО отказалось выполнить указанное предписание, сославшись на то, что земля на этом острове является бесхозной, не зарегистрированной и не имеет конкретного землепользователя.

К какой категории земель государственного земельного фонда следует отнести земли данного острова?

Назовите порядок предоставления земель в пользование.

5. Житель села «Аксай» Абдрахманов обратился с заявлением в Комитет по земельным ресурсам района, в котором просил принять меры к землевладельцу Кудайбергенову. Посаженные им на границе земельного участка тополя достигли такой степени роста, что препятствуют проникновению солнечных лучей и сдерживают рост сельскохозяйственных растений на соседнем участке.

Районный комитет разъяснил заявителю, что распоряжение посевами и насаждениями при приусадебном участке принадлежит самому собственнику земли.

Заявитель обратился к прокурору района.

Дайте разъяснение по заявлению Абдрахманова.

6. Воинской части Мин. обороны РК для строительства временного автодрома решением органов исполнительной власти в апреле 1997 года было выделено 100 гектаров сельхозземель коллективного хозяйства сроком на 3 года. Но предоставленные во временное пользование земли были возвращены только по истечении 4 лет. С/х предприятие за это время понесло значительные убытки, в том числе потери сельскохозяйственного производства, затраты по освоению новых площадей и прочие потери. В этой связи оно обратилось в Мин. обороны с просьбой возместить эти потери. На что Мин. обороны ответило отказом. Предприятие обратилось в суд.

Как исчисляются потери сельскохозяйственного производства, в том числе в случае несвоевременного возврата этих земель?

Как решить дело?

7. ТОО обратилось к акиму района с ходатайством о предоставлении ему в пользование земельного участка для организации подсобного сельского хозяйства.

Акиму района ходатайство не удовлетворил, мотивируя это тем, что землепользователями земельных участков могут быть только граждане.

Решите дело. Разграничьте правовой статус государственных и негосударственных землепользователей, арендаторов и собственников земли.

8. В связи со строительством жилого многоквартирного дома АО «Электрон» аким района принял решение об изъятии земельного участка, занятого жилыми домами, принадлежащими на праве собственности Байжанову, Борисенко и Тохметову, не сказав о порядке возмещения стоимости за указанные строения.

Собственники домов не были согласны с размерами компенсации, выплаченной в счет возмещения убытков, связанных с изъятием земельных участков, и обратились в суд.

Суд отказал в приеме исковых заявлений, указав, что этот спор подведомственен Городскому исполнительному органу.

Решите дело.

Охарактеризуйте порядок изъятия земельных участков, занятых домами, принадлежащими гражданам на праве собственности, и порядок возмещения стоимости за строения на этих участках.

9. Под строительство коттеджей для отдыха Иранской фирме «Табигат» в лесной зоне Талгарского ущелья решением акима г. Талгара было предоставлено в пользование 100 сотых га. земель, в том числе 70 га. земель лесного фонда.

Территориальный орган экологии и охраны окружающей среды обратился с жалобой на незаконное решение акима города в прокуратуру.

Каков порядок приобретения иностранными юридическими лицами права пользования, аренды земли за пределами населенных пунктов.

Решите дело.

10. В ходе проведения разгосударствления и приватизации имущества завода металлоконструкций Комитет по гос. имуществу объявил торги на имущество завода. Покупателем имущества явилась Казахско-Израильская компания «Саудис».

Вместе с имуществом завода новому владельцу было передано 40 сотых земель в постоянное пользование.

Прокурор города опротестовал решение Комитета по гос. имуществу, считая его незаконным.

Каков порядок приобретения гражданами и юридическими лицами, в том числе иностранными, земельного участка при приватизации недвижимого имущества.

11. Какие нормативные акты регулируют отношения по использованию и охране земель с участием государственных, кооперативных организаций и граждан? Дайте краткую характеристику этих актов.

12. Опишите виды земель на территории г. Алматы по их использованию, дайте качественную оценку этих земель (с использованием понятия нормативной цены земли).

13. Некто Ибраилов И.А. получил по наследству земельный участок в Талгарском районе. Пользователь прилегающих зе-

мель — ТОО «Жетысу» — запретил Ибраилу обрабатывать участок, так как он не является членом ТОО. Подготовьте ответ на жалобу Ибраилова в прокуратуру.

14. Члены садоводческого товарищества обратились с запросом в администрацию района о необходимости строительства моста для подъезда к садовым участкам, так как старый мост разрушен наводнением. Администрация района в просьбе отказала, мотивируя это отсутствием своих интересов за рекой и дефицитом денежных средств. Что бы Вы порекомендовали членам товарищества?

15. Гражданин Таиров пригнал экскаватор на свой приусадебный участок, снял почвенный слой, передал его соседям и стал продавать песок. Перечислите нарушения, если таковые имеются, или аргументировано оправдайте действия Таирова.

16. Арендатор земельного участка обнаружил клад. Что необходимо предпринять нашедшему клад гражданину в соответствии с действующим законодательством?

17. По решению акима города Чимкента на окраине города был выделен земельный участок для строительства нового зоопарка. Население микрорайона заявило категорический протест против такого строительства и добилось проведения научной экспертизы группой научно-исследовательских институтов района. Выводы научной экспертизы относительно допустимости строительства зоопарка на отведенном земельном участке оказались отрицательными.

Несмотря на это, строительство объекта началось, городское общество охраны природы по просьбе местного населения предъявило в суд иск, в котором, опираясь на заключение научной экологической экспертизы, просило отменить решение акима города о строительстве зоопарка.

Является ли проведенная экспертиза разновидностью экологической экспертизы? Какую юридическую силу имеет ее заключение?

18. Три городских комбината по производству железобетонных изделий договорились о совместном строительстве на усло-

виях долевого участия цементного завода и элеватора. Под строительство был определен участок, и городским комитетом по охране окружающей среды была назначена государственная экологическая экспертиза проекта.

Однако экспертная комиссия отказалась давать заключение по данному проекту, ссылаясь на то, что документация разработана без учета требований об оценке воздействия на окружающую среду в случае реализации проекта.

Предприятия, выступившие инициаторами строительства, возражали, ссылаясь на то, что оценка воздействия данного объекта на окружающую среду должна содержаться в заключении экспертной комиссии.

Решите дело.

Тема 2. ЭКОЛОГО-ПРАВОВОЙ РЕЖИМ ВОД

1. Уральский горсуд удовлетворил жалобу директора строительного комбината на постановление инспекции рыбоохраны о взыскании 10 месячных расчетных показателей за невыполнение предписаний по устранению загрязнения реки Урал отходами. В обоснование своего решения суд сослался на то, что приказом по комбинату ответственность за очистку загрязненных вод и берегов реки от мусора возложена на заместителя директора и начальников цехов.

Законно ли решение суда?

2. Председатель товарищества «Сузакский» Южно-Казахстанской области принял в эксплуатацию скважину без необходимого наземного оборудования, предупреждающего бесцельный самоизлив подземных вод, нарушив тем самым водное законодательство.

После многочисленных, но безуспешных предписаний о необходимости устранения нарушения председатель был подвергнут административному штрафу. Уплатить штраф добровольно он отказался. Начальник бассейновой инспекции по регулированию использования и охраны вод направил письмо главному бухгалтеру товарищества и просил его удержать штраф с председателя в установленном порядке. Однако главный бухгалтер

сообщил, что председатель запретил ему удержать штраф. Пытаясь добиться исполнения постановления о наложении штрафа, начальник бассейновой инспекции обращался за содействием в различные органы, но отовсюду получал ответ, что штраф взыскивается в бесспорном порядке из заработной платы оштрафованного. Тем временем истек установленный законом срок для исполнения постановления о наложении штрафа.

Какие меры должны быть приняты для охраны подземных вод от преждевременного истощения?

Каков порядок наложения и взыскания административных штрафов?

Какие наступают правовые последствия в случае пропуска срока для исполнения постановления о наложении штрафа?

3. Городское управление природных ресурсов и охраны окружающей среды предъявил иск ТОО «Женіс» о взыскании 800 тыс. тенге за загрязнение реки.

ТОО отказалось признать иск, ссылаясь на то, что качество сбрасываемых вод соответствует установленным нормативам.

Решите дело.

Охарактеризуйте экономический механизм природопользования.

Какова ответственность за загрязнение водных объектов.

4. По распоряжению заместителя директора ТОО «Цемент» шофер Чайкин сбрасывал отходы производства в реку Ишим. За что Чайкин был подвергнут штрафу инспекцией рыбоохраны. Кроме того, бассейновая инспекция по охране вод своим решением оштрафовала его в размере трех месячных зарплат.

Считая, что за один и тот же поступок нельзя налагать штраф дважды, Чайкин обратился с жалобой в народный суд.

Какое решение должен вынести суд?

Несет ли ответственность за свое распоряжение заместитель директора ТОО «Цемент»

5. Аким района наложил штраф в размере 20 месячных расчетных показателей на руководителя ТОО «Метал» за сброс в реку неочищенных вод.

Прокурор района внес протест, указав, что действия Руководителя ТОО содержат состав преступления, так как причинен значительный ущерб рыбным запасам.

Решите дело.

Охарактеризуйте виды ответственности за нарушение водного законодательства.

6. Начальник АО «Спирт» г. Тараза был осужден по ст. 281 УК РК за то, что АО сбрасывало в реку Талас неочищенные сточные воды и отходы производства спирта — барду. В августе в течение трех дней АО производило залповые сбросы барды. Всего было сброшено 1500 м³, что привело к резкому окислению водоема и острому дефициту кислорода. По этой причине произошел массовый замор рыбы в реке, чем был причинен рыбному хозяйству ущерб в сумме 750 тыс. тенге.

В кассационной жалобе по этому делу подсудимый указал, что в происшедшем нет его вины, ибо АО после капитального ремонта принято в эксплуатацию Государственной приемочной комиссией без очистных сооружений и устройств для утилизации отходов. Вследствие этого сброс барды АО неизбежен. Остановить же работу АО, что надлежало бы сделать, начальник АО не в праве.

Следует ли удовлетворить жалобу осужденного?

7. Гражданин Таджиев работал шофером и на закрепленной за ним автомашине перевозил аммиачную воду от железнодорожной станции на поля сельхозкооператива. В один из рейсов он с целью лова рыбы слил в реку из цистерны примерно 200 литров аммиачной воды, от чего произошло загрязнение реки и массовая гибель рыбы.

Что является объектом преступления Таджиева?

Какую ответственность он должен нести?

8. В результате сброса неочищенных вод ТОО «Кожевенный завод» г. Талды-Корган в реку Карасу произошла гибель рыбы. Экспертизой было установлено, что имеющиеся на заводе очистные сооружения в соответствии с их проектом не могут обеспечить требуемых нормативов очистки промышленных стоков.

Каковы объекты экологической экспертизы?

Кто должен нести ответственность за загрязнение реки?

9. Восточно-Казахстанский деревообрабатывающий комбинат в течение ряда лет повреждал сточными водами, содержащими вредные примеси, сенокосы и пастбища малого сельхозпредприятия «Дружба». Комбинату для устройства промканализации и прудов испарителей был выделен земельный участок площадью около 1000 га — цепь солончаковых озер. Комбинат построил несколько оградительных дамб, предназначавшихся для защиты угодий предприятия. Но эти сооружения не соответствовали все возрастающей мощности сброса вод промышленной канализации. Разливом сточных вод было затоплено более 1700 га земель сельхозпредприятия.

Сельхозпредприятие потребовало от комбината возмещения стоимости урожая, что составляло сумму свыше 14000 тенге. Ответчик иск не признал, сославшись на то, что сельхозпредприятие не вкладывало никаких затрат на содержание поврежденных угодий. В судебном порядке было установлено, что сельхозпредприятие по вине ответчика вынуждено было покупать грубые корма на стороне.

Как решить дело?

10. Коллективное сельхозпредприятие «Интал» осуществляло полив сельскохозяйственных культур из реки Нура. В период созревания с/х культур агроном обнаружил резкую гибель урожая на площади 120 гектаров. Источником гибели явились сточные воды. «Интал» предъявил иск к ТОО синтетического каучука возместить убытки, в том числе будущего урожая, на сумму 2 млн. тенге. ТОО иск не признал, считая, что он расположен от полей с/хоз предприятия за 150 км. К тому же, как в верхнем течении реки, так и в нижнем находятся и другие промышленные предприятия.

Как решить дело?

11. Без оформления права водопользования коллективное сельхозпредприятие «Берлик» и ТОО «Уч-Арал» забирали большое количество воды из речки Или, протекающей по территории этих хозяйств. Построенные ими земельные запруды для накопления паводковых вод часто разрушались, что привело к засорению и обмелению этого водоема.

В чем состоит нарушение водного законодательства и каковы меры юридической ответственности?

12. В результате загрязнения речных вод фенолом, сброшенным со сточными водами местного химкомбината при аварии, причинен вред здоровью граждан и рыбопитомнику. Укажите возможных виновников и составьте план расследования экологического преступления.

13. ТОО, скупившее несколько гектаров земли по обоим берегам реки, объявило соответствующий участок реки своей собственностью. Законно ли это?

14. В редакцию газеты поступил вопрос о том, какие меры предпринимаются ДДП МВД РК и другими подразделениями полиции для борьбы с загрязнением вод при мытье автотранспорта на берегу реки. Подготовьте ответ от лица сотрудника ДДП МВД РК.

15. Суд г. Жезказгана своим решением взыскал в пользу истца — управления по охране окружающей среды — с ПО Жезказганцветмет сумму ущерба в 2,1 млн.тенге, причиненного сбросом загрязненных сточных вод в реку Кара-Кенгир. В судебном заседании было установлено, что в результате сброса сточных вод возникло превышение в несколько раз предельно допустимых концентраций вредных веществ в реке, что причинило вред рыбным запасам и создало угрозу причинения вреда здоровью граждан.

Ответчик против иска возражал. Он считал, что сумма ущерба уже выплачена предприятием путем внесения платежей в экологические фонды за нормативное и сверхнормативное загрязнение окружающей среды.

Являются ли действия ПО противоправными? В чем разница между ответственностью за правомерное и неправомерное причинение вреда природной среде?

16. В одном из районов Атырауской области районная рыбоохранная инспекция обнаружила на поверхности водоема круп-

ное нефтяное пятно. Проверка показала, что оно образовалось результате течи одной из цистерн склада горюче-смазочных материалов. Территориальный комитет по водным ресурсам предъявил иск о возмещении вреда, причиненного окружающей природной среде. Ответчик иска не признал, ссылаясь на то, что технология хранения топлива не нарушалась.

Экспертиза, назначенная судом, установила, что течь в цистерне возникла вследствие непригодности материала, из которого она была изготовлена, для эксплуатации. Однако цистерны были изготовлены и установлены на складе согласно проекту.

Какие иные предусмотренные законом меры могут принять органы государственного экологического контроля? Кто должен понести ответственность в данном случае?

17. Решением районного суда с предприятия-должника было взыскано 10 млн. тенге. в счет погашения ущерба, причиненного сбросом неочищенных вод в водоем общего пользования. Организация — причинитель вреда обратилась в областной суд с просьбой о признании данного взыскания недействительным и возвращении взысканной суммы на том основании, что организация постоянно перечисляет на счет экологического фонда плату за нормативные и сверхнормативные выбросы вредных веществ.

Решите дело.

18. В результате загрязнения вод р. Иртыш сточными водами местного химкомбината причинен вред здоровью более двухсот тысячи жителей на общую сумму около 1 млн. тенге.

Каким образом взыскать эту сумму с причинителя и распределить ее между потерпевшими гражданами?

19. Районный исполнительный орган вынес ряд постановлений о предоставлении земельного участка в пределах первого пояса зоны санитарной охраны «Иртыш — Караганда» для строительства дома отдыха, а также для ведения товарного сельскохозяйственного производства. Сельскохозяйственные землепользователи неоднократно проводили распашку земель, рубку древесно-кустарниковой растительности, применение ядохимикатов.

Какие нормы были нарушены при предоставлении и использовании данных участков? Какая ответственность предусмотрена за эти правонарушения?

Тема 3. ЭКОЛОГО-ПРАВОВАЯ ЗАЩИТА АТМОСФЕРНОГО ВОЗДУХА

1. Чимкентское АО «Цемент» не был оборудован эффективными очистными сооружениями для предотвращения вредных выбросов в атмосферу. В результате этого территория прилегающего населенного пункта покрывалась слоем цементной пыли.

Какие требования природоохранительного законодательства нарушились в данном случае?

2. Асфальтно-бетонное предприятие г. Алматы в течение длительного времени загрязняло выбросами атмосферный воздух. Учитывая необходимость сохранения здоровых условий жизнедеятельности населения, компетентными органами было вынесено постановление о приостановке производственной деятельности Асфальтно-бетонного предприятия.

Какие органы правомочны выносить постановления такого рода?

Укажите нормативные акты, предусматривающие возможность прекращения производственной деятельности предприятий вследствие загрязнения ими атмосферного воздуха.

3. В Балхашском АО «Медь» из-за плохой работы вентиляционных и пылеулавливающих систем ежедневно «летит в трубу» более 9 тонн пыли. По подсчетам специалистов, наряду с загрязнением атмосферы, на предприятии ежегодно вместе с пылью теряется почти 70 железнодорожных вагонов сырья.

Перечислите меры правового воздействия, применение которых призвано обеспечить соблюдение администрацией «Балхаш-медь» требований экологического законодательства.

4. Ермаковское АО ферросплавов выбрасывало в большом количестве отходы производства (сульфат натрия — мирабилит). Сульфат натрия с территории комбината переносился вет-

рами на земли расположенных поблизости сельхозпредприятий Кудукский, Джангильдина, Уйсылкар. Под влиянием ежегодных наносов сульфата натрия почва постепенно потеряла плодородие, превратилась в сульфатный солончак, который дает очень низкие урожаи сельскохозяйственных культур. Кроме того, химико-токсикологическими исследованиями сена и зеленого корма, получаемых с сенокосов этих сельхозпредприятий, установлено наличие в кормах токсических доз сульфата натрия, в результате чего были случаи заболевания и падежа скота.

Наибольший ущерб на сумму 950 тыс. тенге, был причинен колсельхозпредприятию Кудукский, который обратился в суд с иском к АО ферросплавов.

Подлежит ли иск удовлетворению?

Какую ответственность должны нести виновники в загрязнении сельскохозяйственных угодий сульфатом натрия?

5. При проверке санитарного состояния города было отмечено: ввиду нарушения правил эксплуатации очистных сооружений городская ТЭЦ загрязняет дымом и сажей ближайшие водоемы, улицы и жилые кварталы; из пяти автохозяйств только в двух ведутся наблюдения за концентрацией окиси углерода в отработанных выхлопных газах автомобилей; на окраине города размещена свалка отходов, дым и копоть от сжигания которых доходит до жилых районов; общая площадь зеленых насаждений в городе равняется 10 м^2 на одного жителя.

Назовите органы, призванные осуществлять контроль за состоянием окружающей среды города на указанных участках.

Какие мероприятия необходимо провести для оздоровления окружающей среды города?

Каковы права и обязанности городского управления по охране окружающей среды и какими нормативными актами они установлены?

6. В жилищной зоне г. Жанатас ведется строительство цеха по переработке овчинно-шубного сырья, что в будущем может серьезно повлиять на экологическое состояние города. Письменные представления государственного инспектора по охране природы Каратауского управления природных ресурсов и охра-

ны окружающей среды в адрес руководства областного ТОО по жилищному строительству о прекращении строительства не дали результата. Руководство сослалось на имеющееся у них решение о строительстве Акима города

Каков порядок начала строительства производственных объектов?

Имеются ли нарушения экологического законодательства в действиях ТОО?

Как решить дело?

7. Житель г. Атырау Халелов обратился в суд с иском к компании «Каражанбасмунай» о возмещении ущерба, причиненного его здоровью вредными выбросами, в результате которых он заболел астмой.

Суд отказал в принятии искового заявления, указав, что подобные споры ему не подведомственны.

Решите дело.

8. Прокурор города предъявил в суд иск о взыскании с компании «Аджип ККО» суммы ущерба, причиненного загрязнением воздуха в результате выброса вредных веществ в атмосферу без соответствующего разрешения органов охраны окружающей среды.

Городской суд удовлетворил иск прокурора.

Проанализируйте иск прокурора и решение суда с точки зрения действующего законодательства.

9. Жители нескольких поселков жалуются на помехи при приеме телевизионных программ из-за работы радиолокационных станций Минобороны РК. Дайте соответствующие юридические рекомендации населению.

10. При рассмотрении судом уголовного дела главного инженера завода возник вопрос о том, как квалифицировать загрязнение воздуха рабочей зоны производственных помещений вредными для здоровья людей веществами выше предельных концентраций: как нарушение правил охраны окружающей природной среды или как нарушение правил охраны труда?

Каким должно быть разъяснение по данному вопросу? Каковы юридические признаки, при наличии которых воздух, воды и почва будут охраняться с помощью законодательства об охране окружающей природной среды?

11. Рабочие сортировочной железнодорожной станции, примыкающей к площадке Усть-Каменогорского свинцово-цинкового комбината (12 человек), пострадали в результате отравления атмосферного воздуха мышьяковистым и фтористым водородом.

Проверкой установлено: отравление рабочих произошло в тот момент, когда на комбинате имело место грубейшее нарушение технологии переработки мышьякосодержащих продуктов.

Комбинат иска не признал. Он считает, что подобные загрязняющие вещества выбрасываются в атмосферный воздух и другими предприятиями данного региона.

Какое значение для компенсации вреда здоровью имеет причинная связь между нанесенным вредом и поведением причинителя вреда?

Решите дело.

12. Группа депутатов Мажилиса Парламента РК направили в Конституционный Совет материалы, свидетельствующие о тяжелой экологической обстановке в городе Темиртау, о росте заболеваемости населения от загрязнения окружающей среды. На этом основании предлагалось объявить город зоной экологического бедствия и оказать необходимую помощь для оздоровления экологической среды.

Каковы признаки зоны экологического бедствия в отличие от других видов зон экологического риска?

Каков порядок объявления территории зоной экологического бедствия?

В чем состоят первоочередные меры, вытекающие из статуса зоны экологического бедствия?

Тема 4. ЭКОЛОГО-ПРАВОВОЙ РЕЖИМ НЕДР

1. Кентауское горно-обогатительное предприятие обратилось в Комитет геологии и недропользования с ходатайством о выда-

че лицензии для строительства карьера по добыче железной руды. Ходатайство комбината было отклонено ввиду того, что не осуществлен земельный отвод.

Обосновано ли отклонение ходатайства?

Каковы основания возникновения права недропользования.

2. ТОО промстройматериалов Алматинской области начало осуществлять добычу гравия на территории кооператива «Луч Востока». Инспектор территориального управления по земельным ресурсам, установив, что она осуществляется без соблюдения должного порядка предоставления земель для этих целей, запретил дальнейшее производство работ.

Начальник ТОО обратился к акиму района с жалобой на действие инспектора, в которой отметил, что разработка гравия осуществлялась с разрешения председателя кооператива. Кроме того, песок используется для нужд кооператива Панфиловский и др. сельхозпредприятий района. По этим основаниям он не может согласиться с тем, что ТОО нарушило порядок разработки общераспространенных полезных ископаемых.

Каков порядок промышленной разработки общераспространенных полезных ископаемых?

3. Аким города Темиртау вынес решение о предоставлении объединению Темиртаужилстрой земельного участка площадью 10 га. из городских земель для строительства жилья. Инспектор по охране земель обратился с жалобой прокурору города об отмене решения акима города на том основании, что на этой площади имеются залежи магнетитовых руд.

Охарактеризуйте порядок застройки площадей залегания полезных ископаемых.

Прав ли инспектор по охране земель?

4. При разработке полезных ископаемых открытым способом был нарушен природный баланс водоносных слоев, в результате чего в двух населенных пунктах исчезла вода из колодцев.

Жители поселков обратились к акиму района с жалобой на руководство рудника, производящего горнодобывающие работы

в данном районе, требуя привлечения соответствующих должностных лиц к ответственности.

Как решить дело?

5. С Акционерной компанией «Темир» был заключен договор контракта на разработку открытым способом угля сроком на десять лет. Через два года аким района обратился в Комитет по геологии и недропользованию с просьбой о расторжении договора контракта с компанией, так как компания не приступила к разработке. Не согласившись с таким требованием акима, компания предприятия обратилась в суд. В своем заявлении она указала, что в течение двух лет проводились работы по прокладке дорожного полотна к карьеру, по-этому не приступала к разработке.

Обоснованны ли требования акима района?

Каковы основания для расторжения контракта и кто должен решать эти вопросы?

6. В соответствии с планом развития производительных сил экономического района был составлен проект и начато строительство крупного населенного пункта. Вскоре обнаружилось, что под ним находятся большие залежи месторождения меди, которых по предварительным расчетам здесь не должно было быть.

В связи с этим возник выбор: 1) прекратить строительство населенного пункта, чтобы не осложнить добычу меди, 2) отказаться от разработки месторождения, либо разрабатывать его путем сооружения дорогостоящих и небезопасных шахт.

Какие требования предъявляет закон в случаях застройки площадей залегания полезных ископаемых?

7. Коллективное сельхозпредприятие «Аккуль» заключило договор с акционерной строительной компанией, согласно которому песчаный карьер, находящийся на территории сельхозпредприятия был передан для эксплуатации акционерной компании, которая обязалась платить сельхозпредприятию за каждый добытый кубометр песка обусловленную договором сумму. Об этом стало известно районному прокурору.

Имеется ли нарушение экологического законодательства?

Охарактеризуйте правовой режим использования и охраны общераспространенных полезных ископаемых.

Какое решение должен принять прокурор?

8. На Соколовско-Сарбайском месторождении из добываемой породы извлекают только железо, а медь и другие сопутствующие основному минералу полезные компоненты считаются пустыми породами и идут в отвалы.

Нарушаются ли при этом правила добычи полезных ископаемых?

9. Совместное Казахстанско-Канадское предприятие «Шарапты», заключив контракт на добычу железной руды, приступило к строительству производственных объектов, в том числе жилого комплекса для сотрудников на площадях залегания полезных ископаемых, подъездных путей и других коммуникаций, бурения скважины для водоснабжения производства, удовлетворения питьевых и бытовых нужд сотрудников. В связи с чем к добыче руды приступило по истечении двух лет.

Комитет по геологии и недропользованию приостановил действие контракта, с чем предприятие не согласилось, считая, что оно действовало в соответствии с договором контракта и обратилось в суд с иском.

Каковы права и обязанности недропользователя?

Каков порядок застройки площадей залегания полезных ископаемых?

Какие нарушения допущены недропользователем?

Какова ответственность за нарушение законодательства о недрах?

10. В связи с невыполнением АО «КазМунайГаз» обязательств по охране недр при добыче нефти природоохранный орган обратился в Комитет по геологии и недропользованию о расторжении контракта.

Каковы общие экологические требования по охране недр?

Какой орган имеет право отзыва лицензии и каков порядок отзыва лицензии?

11. Заключив контракт на добычу нефти компания «Каражанбасмунай» приступила к ее добыче. В процессе добычи на предприятии скопилось большое количество отходов серы, загрязняющих окружающую среду.

Органы природоохраны предъявили в суд иск к «Каражанбасмунай», однако компания иск не признала, сославшись на то, что по договору контракта комплексная переработка нефти не предусмотрена, к тому же принятые меры по реализации серы по ценам ниже мировых с учетом транспортных затрат не нашли потребителя. Учитывая изложенное суд отказал в иске природоохранным органам.

Имелось ли нарушение природоохранного законодательства и законодательства о недрах и недропользовании?

Решите дело?

12. На основании полученной лицензии Казахстанско-Канадской фирмой «Хелес» на разведку и добычу марганцевых руд и добычу песка, гравия, выданной Комитетом по инвестициям РК, в которой оговаривалась обязанность недропользователя по выполнению требований законодательства по охране недр и окружающей природной среды, фирма «Хелес» при заключении контракта с Комитетом по геологии и недропользованию, выше указанные условия не оговорила, считая, что достаточно их оговорить в лицензии.

Каков порядок заключения контракта?

Назовите компетентный орган по заключению контракта на разведку и добычу марганцевых руд и на добычу общераспространенных полезных ископаемых?

Каковы требования в области охраны недр?

13. Владелец земельного участка построил двухъярусный подземный гараж-погреб общей глубиной 6 м. На требования местных властей о получении специального разрешения не реагирует и был оштрафован. Объясните, правильно ли наказан владелец земельного участка, и что он нарушил?

14. Областной комитет по охране природы отказал в приеме на государственную экологическую экспертизу проекта рас-

ширения предприятия по добыче природного газа. Отказ мотивировался тем, что в материалах, обосновывающих проект, отсутствуют результаты общественных слушаний, которые должны быть проведены заказчиком в соответствии с Экологическим Кодексом РК.

Заказчик обратился в Министерство охраны окружающей среды РК с жалобой на неправомерные действия областного комитета. В ней он указал, что проводить обсуждение проекта с общественностью нет смысла, так как их заключение носит только рекомендательный характер, а планируемое к расширению предприятие действует уже в течение 15 лет, на ввод предприятия имеется заключение экологической экспертизы, и население города достаточно хорошо осведомлено о характере его деятельности.

Ваше мнение по данным вопросам.

Тема 5. ЭКОЛОГО-ПРАВОВОЙ РЕЖИМ ЛЕСОВ

1. В ночь под Новый год гражданин Мажитов срубил голубую ель в ЦП культуры и отдыха. По дороге домой он был задержан работниками милиции. О незаконной порубке голубой ели был составлен акт и против Мажитова было возбуждено уголовное дело.

Городской суд квалифицировал действия Мажитова по ст. 292 УКРК и приговорил его к одному году лишения свободы. Адвокат Мажитова написал кассационную жалобу на решение суда, ссылаясь на то, что ель городского парка не относится к лесному фонду и за порубку голубой ели в городском парке вообще не установлена уголовная ответственность.

Охарактеризуйте виды юридической ответственности.

Как квалифицировать деяния Мажитова.

2. На улице Кабанбай-Батыра г. Алматы, напротив дома, в котором проживает пенсионер Чайкин, рос тополь. Чайкин самовольно срубил его и сжег. На действия пенсионера был составлен акт, который передали в районный суд для привлечения его к материальной ответственности. Однако Чайкин иска не признал, мотивируя тем, что тополь мешал проникновению света в квар-

тиру и что он является его собственностью, так как посадил дерево еще его отец. Несмотря на объяснения Чайкина, районный суд вынес решение о взыскании с него 50 тыс. тенге за уничтожение тополя. Чайкин обратился с жалобой в городской суд.

Рассмотрите жалобу.

3. Чтобы поправить бюджет области аким Северо-Казахстанской области по согласованию с областным комитетом по госимуществу решил провести лесной торг — продать на корню 140 гектаров хвойных пород, что составляет 30% лесных культур области. Областное управление экологии обратилось к прокурору области с жалобой отменить лесной торг.

Имеется ли нарушение лесного законодательства?

Какое решение должен принять прокурор?

4. Семья Колотовых на весенне-летний период выехала из города в лесную зону для медосбора. Присмотрев хороший участок, установила на площади 30 соток 20 ульев и приступила к медосбору. Совершая объезд лесного хозяйства, лесничий обнаружил установленные улья и их хозяев. Конфисковав улья, лесничий предложил уплатить лично ему без составления акта лесонарушения 2 000 тенге как штраф. Считая действия лесничего незаконными, так как они не повредили деревья, Колотовы отказались выплатить штраф и обратились с жалобой к прокурору.

Предусмотрена ли какая-либо ответственность за самовольное размещение ульев в лесу?

Какое решение должен принять прокурор?

5. Граждане Жумаев и Кирдашкин были задержаны лесничими с двумя корзинами выкопанных в лесу тюльпанов. Лесничим был составлен акт о наложении на каждого из них штрафа в 20 месячных расчетных показателей.

Считая такое решение неправильным, они обратились к прокурору.

Какое решение должен принять прокурор?

6. Гражданин Бекенов был задержан лесничим при погрузке скошенного сена. На него был составлен акт об уплате штрафа в

десять месячных расчетных показателей и изъято сено. Бекенов считал, что в его действиях нет нарушений, он отказался подписать акт и обратился с жалобой к прокурору.

Какое решение должен принять прокурор?

7. Группа отдыхающих расположилась на отдых на лесной поляне, где находились два муравейника диаметром по 0,7 м. Так как муравейники им мешали, они их сожгли. Лесной костер привлек внимание лесничего. Обнаружив уничтоженные муравейники, лесничий составил три акта на каждого взрослого за уничтожение муравейников с наложением штрафа в размере 30 месячных расчетных показателей.

Соответствует ли закону такое решение?

8. По решению акима района Восточно-Казахстанской области для строительства автодороги у Щучинского лесхоза был изъят лесной участок 115 гектаров. Управление лесного хозяйства обратилось к стоительно-дорожному ТОО о возмещении потерь лесохозяйственного производства. ТОО, считая, что строительство ведется для государственных нужд и на него имеется решение акима области, отказалось возместить потери лесохозяйственного производства. Управление лесного хозяйства обратилось с иском в суд — взыскать с ТОО причиненные потери лесного производства и перечислить всю сумму на его специальный счет для освоения новых земель под лесные угодья.

Каков порядок изъятия лесных участков и возмещения потерь лесохозяйственного производства?

Какое решение должен принять суд?

9. Аким области заключил с иностранной компанией договор о сдаче сроком на 10 лет в аренду 30 гектаров лесного фонда для нелесохозяйственных нужд. Вырученные средства предполагалось направить на строительство нового автовокзала. Лесхоз обратился в суд с иском, считая, что договор был заключен с нарушением лесного законодательства и без учета нормативов возмещения потерь лесохозяйственного производства.

Законно ли решение Акима области?

Как определяются потери лесохозяйственного производства?

10. Несовершеннолетний Касанов в городском лесу заготовлял сосновую шишку, обрубив при этом крону четырех сосен, которые после этого погибли.

Лесхоз предъявил в городской суд исковое заявление о возмещении с Касанова ущерба в размере 7-кратной стоимости поврежденных деревьев. Касанов на суде признал свою вину, но сообщил, что такой большой суммы заплатить леспромхозу он не в состоянии, так как учится в школе и находится на иждивении своей матери.

Как решить дело?

11. Жители поселка «Енбек» Северо-Казахстанской области установили очередность поездок на автомашинах молкомбината за лесом в соседний лесхоз, по приезду в который они передавали пшеницу лесообъезчику Громову и леснику Шпаеву, за что последние отпускали им деловую древесину на корню. В одной из таких поездок автомашины с деловой древесиной были задержаны представителями милиции.

Какую ответственность должны нести нарушители?

12. Старший мастер Талгарского леспромхоза Яракин в период лесозаготовительных работ в лесу на территории посева молодых сосен площадью 1460 м² установил обогревательную будку и цистерну с горючим, в результате чего посадки этих лесных культур погибли. Рабочий этого же леспромхоза лесотехник Андриянкин, обнаружив это лесонарушение, совместно с лесником Мачуриным составили акт о лесонарушении, к которому был приложен расчет расходов по посадке и уходу за погибшими дубками из расчета 14-кратной нормативной стоимости создания лесных культур — 3 млн. тенге.

Как решить дело?

13. Гражданин Мусин осужден за самовольную рубку леса в зеленой зоне вокруг города. Зыряновский городской суд, рассматривая дело, освободил Мусина от возмещения ущерба на том основании, что лесная древесина у него полностью изъята.

Законно ли решение суда?

14. Глава крестьянского хозяйства вырубил несколько деревьев и кустарников, перешедших к нему естественным путем из соседнего лесного массива, так как они мешали сельскохозяйственному использованию земли.

Органы лесоохраны предъявили иск в суд к главе крестьянского хозяйства о взыскании стоимости незаконно срубленных деревьев и кустарников по таксам исчисления незаконно срубленного леса. Глава крестьянского хозяйства отказался признать иск, сославшись на то, что как собственник земельного участка он имеет право распоряжаться и деревьями, находящимися на его участке, и что согласно ст. 6 ЛК деревья и кустарниковая растительность, произрастающая на сельскохозяйственных землях, не входит в состав лесного фонда.

Решите дело.

15. Аким города Щучинска принял решение о выделении земельного участка в размере 70 га. для строительства пансионата в пригородных лесах особо охраняемой территории.

Природоохранный прокурор опротестовал это решение в суде, однако суд отклонил протест на том основании, что предоставление земельных участков осуществляется исполнительным органом.

Обоснованно ли решение суда?

16. Во время прогулки в пригородной лесопарковой зоне гражданин Коноплев умышленно разорил несколько муравейников, мотивируя это стремлением «избавиться от бесполезных кусающихся тварей». Прав ли гражданин Коноплев? Было ли при этом допущено правонарушение, какое возможно наказание?

17. Органы лесного хозяйства предъявили в суде иск о возмещении вреда, причиненного усыханием леса на площади двух тысяч гектаров в результате загрязнения леса отходами металлургического комбината.

Администрация металлургического комбината иска не признала. Она заявила, что загрязнение леса происходит по вине проектной организации и завода-изготовителя очистных со-

оружий, которые были запроектированы и установлены на момент приемки завода в эксплуатацию.

Решите дело.

18. Житель поселка Жетысу Северо-Казахстанской области Казымбек был задержан лесничим в лесном хозяйстве в момент рубки двух деревьев для своих домашних нужд.

На заготовку древесины не имел лесорубочного билета. Лесничим был составлен протокол и направлен в прокуратуру для привлечения его к уголовной ответственности по ст. 291 УК РК и возмещении материального ущерба. Ранее Казымбет привлекался к административной ответственности за аналогичное правонарушение.

Какую ответственность будет нести Казымбет?

19. ТОО «Алиса» получило в аренду участок леса для организации отдыха населения. Однако поскольку у товарищества не было необходимых для использования участка средств, оно заключило договор субаренды с ТОО «Жибек», которое и организовало использование земельного участка. Полтора года спустя прокурор предупредил ТОО «Алиса» о возможности изъятия у него участка леса, если товарищество не приступит к его использованию. Тогда представитель ТОО «Алиса» предъявил прокурору договор субаренды этого участка, заключенный с ТОО «Жибек» в простой письменной форме. Обоснованы ли утверждения и доводы сторон?

20. Группа школьников, находясь на прогулке в лесу, занималась сбором ягод, лекарственных трав, снимала кору с валежных и растущих деревьев, подсекала деревья и добывала березовый сок.

Являлись ли эти действия правомерными?

Каковы условия осуществления каждого из этих видов лесопользования?

21. Государственный инспектор по контролю за охраной, воспроизводством и использованием лесов обнаружил на землях государственного лесного фонда скот — коз и овец, — пасущих-

ся без пастуха. Участок, на котором они находились, огорожен не был. При проверке выяснилось, что этот скот принадлежит Асанову.

Государственный инспектор потребовал от Асанова предъявления лесного билета, которого у него не оказалось.

Какие нарушения лесного законодательства допустил Асанов? Какую ответственность он должен понести?

22. ТОО «Азат» обладало правом долгосрочного лесопользования для заготовки древесины. ТОО «Айнур» обладало правом долгосрочного лесопользования для нужд охотничьего хозяйства. Гражданину Борисову принадлежало право краткосрочного лесопользования для сенокосения. Вскоре было намечено создание государственной заповедной зоны, в которую должны были войти все три участка. Областной исполнительный орган предупредил лесопользователей о прекращении их права лесопользования, а они потребовали возмещения связанных с этим убытков.

Правомерны ли требования и действия сторон?

23. Рахметов обладал правом краткосрочного лесопользования для выпаса скота. Участок находился в составе государственного лесного фонда. Владелец участка, которым пользовался Рахметов, прекратил действие его лесного билета, ссылаясь на необходимость проведения мероприятий по борьбе с вредителями леса. Рахметов обратился в суд с требованием о восстановлении действия лесного билета.

Какое решение должен вынести суд?

Тема 6. ЭКОЛОГО-ПРАВОВОЙ РЕЖИМ ОХРАНЫ ВОСПРОИЗВОДСТВА И ИСПОЛЬЗОВАНИЯ ЖИВОТНОГО МИРА

1. Туристическая компания Ак-жолы, занимающаяся иностранным охотничьим туризмом, организовала для трех граждан Австрии охоту на архаров. Арендовав вертолет, они отстреляли четырех архаров, уплатив компании 48 тыс. долларов.

Каков порядок расчетов охотопроизводителей с иностранными гражданами за добычу диких животных?

2. Инспектор охотнадзора задержал трех граждан, выловивших незаконно 5 беркутов. При составлении акта выяснилось, что браконьерами являются житель поселка Чилик Кадыров и два гражданина Турции. Каждый из них был оштрафован на 10 месячных расчетных показателей, кроме того материалы дела были переданы в народный суд для возмещения материального ущерба в сумме 20 тыс. тенге. Ответчики считали, что они уже наказаны в административном порядке, уплатив штраф, соответственно сумма ущерба завышена.

Как определяется материальный ущерб, причиненный фауне, и зависит ли его размер от гражданства?

Как решить дело?

3. Научный сотрудник заказника Ахметов, председатель облпрофа Ермеков, автоинспектор Жуматов по одной лицензии отстреляли двух лосей. Инспектор охотнадзора предъявил ко всем трем иск на сумму 60 месячных расчетных показателей по таксе за двух лосей и 8 тыс. тенге стоимости использованного нарушителями мяса.

Правильны ли действия охот инспектора?

4. Охотинспектор обратился в суд с иском к гражданину Киму о взыскании 19200 тенге на том основании, что ответчик, не имея разрешения на охоту и договора с леспромхозом, добыл капканом в охотничьих угодьях Щучинского района 20 норки, шкурки которых продал частным лицам. Щучинский горсуд в иске отказал, так как ответчик уже внес в счет управления однократную стоимость добытых шкурок. Прокурор района опротестовал данное решение. Дело перешло на рассмотрение в областной суд.

Какое решение должно быть вынесено?

5. Егоров занимался незаконной добычей лосей. Расследованием было установлено, что он отстрелял двух лосей, а мясо реализовал. На охоту он выезжал на своей автомашине «Жигу-

ли», на ней же доставлял домой добытое мясо. Приговором районного суда Егоров подвергнут штрафу в 50 месячных расчетных показателей с взысканием с него 100 тыс. тенге в качестве возмещения за причиненный материальный ущерб.

Соответствуют ли закону примененные к Егорову меры ответственности?

Правильно ли определен размер иска?

6. Охотовед Боровского района задержал в лесу Блинова, разделывающего тушу лося. Дома у него было изъято 18 шкурочек зайцев и 2 барсука. Ввиду того что Блинов не имел охотничьего билета, на него был наложен штраф в размере 20 месячных расчетных показателей, предъявлен иск о возмещении ущерба, причиненного охотничьему хозяйству, на сумму 50 тыс. тенге. В суде Блинов пояснил, что лося ему разрешил отстрелять егерь охотхозяйства, зайцев и барсуков он добыл в прошлый охотничий сезон, а потому платить штраф и возмещать ущерб не намерен.

Обоснованы ли возражения Блинова?

7. Госохотинспекция предъявила в районный суд иск к малому сельхозпредприятию «Заря» о возмещении ущерба, причиненного уничтожением молодняка животных во время механизированных работ по уборке зерновых культур.

Районный суд отказал в приеме искового заявления и рассмотрении дела, сославшись на отсутствие конкретных правовых норм, предусматривающих возможность взыскания подобного рода ущерба.

Госохотинспекция обратилась за разъяснением в прокуратуру республики.

Подготовьте проект разъяснения по данному вопросу.

8. На пастбищах одного из кооперативов Алматинской области рысь задрала двух коров. По просьбе председателя кооператива охотинспекция выдала разрешение на отстрел зверя.

Однако реализовать это решение не пришлось, так как рысь больше не появлялась. 21 сентября срок разрешения на отстрел истек, а 8 октября рысь вновь появилась на пастбищах кооператива и задрала еще одну корову. Тогда председатель кооперати-

ва поручил своему рабочему — охотнику Кубину произвести отстрел зверя, что и было сделано.

Против председателя кооператива и рабочего Кубина было возбуждено уголовное дело по ст. 288 УК РК по обвинению в незаконной охоте, причинившей крупный ущерб.

Прокуратура Алматинской области отменила постановление о возбуждении уголовного дела, указав на то, что отстрел рыси произведен в пределах крайней необходимости с целью предотвращения вреда поголовью кооперативного скота. В своем письме в прокуратуру РК Министерство охраны окружающей среды РК выразило несогласие с такой мотивировкой, полагая, что и кооператив со своей стороны обязан принимать все необходимые меры к охране принадлежащего ему поголовья.

Решите дело.

9. Охранник овцефермы Кудинов, оставив овец на выгульной площадке коллективного хозяйства, ушел на ночь домой и вернулся утром. За время его отсутствия на ферму напали волки и задушили 30 овец.

В интересах коллективного хозяйства прокурор района предъявил в суде иск к охраннику фермы Кудинову о взыскании стоимости причиненного ущерба в сумме 50 тыс. тенге.

Районный суд, приняв во внимание вину самого хозяйства, не обеспечившего выгульную площадку надлежащим ограждением, с учетом имущественного положения ответчика удовлетворил иск частично, взыскав в пользу коллективного хозяйства 25 тыс. тенге.

Имея намерения возместить ущерб полностью, администрация хозяйства обратилась в суд с иском к госохотхозяйству, полагая, что обязанностью органов охоты и охотничьего хозяйства является регулирование численности животных во избежание вреда сельскому и лесному хозяйству.

Решите дело.

10. Из-за неправильного применения ядохимикатов на полях бригады коллективного сельскохозяйственного предприятия погибло 50 перелетных гусей. Сумма причиненного ущерба составляет 20 070 тенге.

Судебно-химическая экспертиза установила, что гибель гусей произошла в результате попадания в организм фосфида цинка, которым производилась обработка полей бригады, в том числе и на расстоянии ближе, чем 1 км от водоема, где остановились дикие птицы.

Решите вопрос об ответственности за причиненный вред.

11. Штатный охотник коопзвероводхоза Изатов уклонился от сдачи в приемный пункт 5 шкурки из 20 добытых им ондатр. Незаконно приобретенные шкурки он переработал и пытался продать, но был задержан.

Какую ответственность несет Изатов за свои действия?

Как исчисляется сумма ущерба, причиненного незаконной добычей ценных видов пушных зверей?

12. Гражданин Переверзев был изобличен в скупке шкурки соболей с целью последующей их переработки и изготовления дефицитных изделий. Охотничья инспекция шкурки соболей изъяла, а на Переверзева наложила штраф в сумме 20 месячных расчетных показателей. Последний обжаловал постановление охотинспекции, указав в своей жалобе, что покупать шкурки не запрещено и поэтому оба действия инспектора являются незаконными.

Обоснованна ли жалоба Переверзева?

Какие пушные звери относятся к ценным видам?

13. Районный суд Сайрамского района Южно-Казахстанской области прекратил дело по иску госохотинспекции к Шпулину о взыскании ущерба, причиненного незаконным отстрелом 12 сайгаков, сославшись на пропуск срока для наложения штрафа.

Какую ошибку допустил суд?

Установлен ли срок давности по искам за причинение вреда охотничьему хозяйству?

14. Гражданин Айтмагамбетов, уже привлекавшийся в данном сезоне к административной ответственности за нарушение правил рыболовства, поставил сети на реке Урал, но был задержан инспекцией рыбоохраны. Орудия лова, плавучие средства

нарушителя конфискованы, а нарушитель привлечен к уголовной ответственности по ч. 1 ст. 287 УК РК.

Решите дело.

15. В месте, запрещенном для любительского рыболовства. Гражданин Егоров и др. (всего 7 человек) были задержаны инспектором с незаконно добытой рыбой частиковых, осетровых пород и черной икрой. У них было изъято 126 кг. Воблы — 6040 шт. (45 кг), леща — 132 шт. (84 кг), красноперки, шесть рыб осетровых пород весом от 20 до 30 кг и 8 кг черной икры. Каспийское бассейновое управление по охране и воспроизводству рыбных запасов предъявило к ним иск о взыскании причиненного ущерба.

Как определяется материальный ущерб, причиненный незаконным ловом рыб?

Какое решение должен вынести суд?

16. Инспектор Каспийской рыбоохраны изъял у рыболова-любителя Самоварова весь улов (46 лещей весом 54 кг и 5 кг черной икры), наложил на него штраф в размере 6 месячных расчетных показателей, кроме того к нему был предъявлен иск о возмещении ущерба, причиненного рыбному хозяйству, на сумму 9200 тенге.

Самоваров обжаловал действия инспектора в прокуратуру.

Правильны ли действия инспектора?

В каком размере должен быть взыскан ущерб?

17. Районным судом Алакольского района гражданин Хриппов был осужден к одному году исправительных работ с удержанием 20 % заработка за то, что он неводом с лодки выловил 171 леща и одного судака. Кроме того, у него были конфискованы моторная лодка и невод, а также взыскан ущерб, причиненный рыбному хозяйству. Данное решение Хриппов обжаловал в областной суд, указав при этом, что причиненный ущерб составляет 34 500 тенге в возмещение ущерба, а потому просил смягчить приговор.

Какое решение может принять областной суд по жалобе Хриппова? Правильно ли определен размер материального ущерба?

18. На Таразском заводе двойного суперфосфата произошел прорыв дамбы испарительного бассейна и около 250 тыс. м³ сточных вод, содержащих растворимый фосфор, через канал Талас-Асса попали в р. Асса и далее в Бийликульские озера. Залповый сброс стока повлек за собой массовую гибель рыбы и кормовых организмов, что привело к резкому уменьшению добычи рыбы и уничтожению нерестовых участков. Загрязнение отрицательно сказалось и на восстановлении ихтиофауны. Инспекция рыбоохраны направила материал в прокуратуру о привлечении к уголовной ответственности директора с целью возместить убытки на сумму 1 млн. тенге.

Кто и какую ответственность должен нести за причиненный ущерб?

19. Атырауским районным судом осуждены граждане Исмаилов и Бутаев, которые в недозволенном месте и недозволенными орудиями лова (якорями) занимались ловом ценных видов рыб.

Исмаилов, поймавший двух севрюг, осужден по ст. 290, а Бутаев — по ст. 15 и ст. 290 УК ПК, поскольку он, как указано в приговоре, неоднократно бросал якорь и пытался поймать рыбу, но это ему не удалось.

Правильно ли квалифицированы действия Бутаева как покушение на рыбную ловлю?

Когда незаконный лов рыбы как преступление считается оконченным?

Какие места могут быть признаны недозволенными для ловли рыбы?

20. В аэропорту г. Тараза были задержаны два гражданина Ирана, при досмотре их багажа у них были изъяты пять соколов балабанов, занесенных в Красную книгу РК. Птицы были изъяты и переданы в зоосад, а иностранным гражданам линейная полиция предложила срочно покинуть пределы республики.

Какое законодательство нарушено иностранными гражданами и сотрудниками милиции?

Должны ли иностранные граждане нести какую либо юридическую ответственность по республиканскому законодательству?

Могут ли они нести материальную ответственность и в каком размере?

21. На станции Мамлютка — Петропавловск машинист пассажирского поезда № 614, вынужденный прибегнуть к экстремному торможению, не смог предотвратить наезд на оленя, выбежавшего на полотно железной дороги.

Из-за наезда на оленя на два часа приостановилось железнодорожное движение, были задержаны пассажирские и товарные поезда.

Петропавловское отделение железной дороги предъявило иск к органам охоты с возмещением понесенных убытков.

Органы охоты предъявили встречный иск о взыскании с железной дороги стоимости погибшего животного.

Решите дело.

22. Органы охотнадзора Южно-Казахстанской области предъявили в суд иск к управлению ЛЭП о взыскании 130 минимальных расчетных показателей — стоимости 8 степных орлов, погибших от тока высокого напряжения.

Ответчик иска не признал, заявив, что в безлесных степных районах Жамбылской области опоры ЛЭП часто используются птицами для отдыха. Крупные птицы, в том числе и степные орлы, гибнут в результате соприкосновения их с проводами высокого напряжения. По мнению ответчика, ввиду отсутствия его вины и противоправности его поведения, иск не подлежит удовлетворению.

Сформулируйте решение суда.

23. Группа граждан создала хозяйственное товарищество для выращивания товарной рыбы в озере, арендованном по договору с акимом района. Ранее это озеро использовалось для отдыха, туризма и любительского рыболовства. Товарищество организовало собственную рыбоохрану, которая после задержания граждан незаконно вылавливающих рыбу, направляло материалы в суд для взыскания ущерба по штрафным таксам.

Прокурор опротестовал эти действия товарищества, отметив, что они противоречат законодательству об охране рыбных запасов.

Как следует квалифицировать действия нарушителей?
Обоснован ли протест прокурора?

24. В связи с распространением в республике иностранной охоты и возможностью получения в бюджет значительных денежных средств Министерство охраны окружающей среды и Министерство иностранных дел подписали соглашение на 10 лет с Саудовской Аравией о добывании и вывозе из республики соколов-балобанов и дроф гражданами Саудовской Аравии.

На основании этого соглашения граждане иностранного государства беспрепятственно ежегодно въезжали в республику на охоту и вывозили добытых животных без оплаты пошлины.

Каковы основания возникновения права на охоту иностранных граждан?

Нарушено ли законодательство республики? Если нарушено, то какое?

25. Приведите примеры животных — объектов экологического права, постоянно обитающих на территории города Караганды.

26. Охотник вырастил медвежат, оставшихся по его вине без матери, и продал их на рынке. Нарушено ли при этом природоохранное законодательство?

27. В экологическую прокуратуру обратились несколько фермеров с жалобой на обилие волков в ближайшей округе, которые нападают на домашний скот. Что, по Вашему мнению, необходимо предпринять работникам прокуратуры в данной ситуации?

28. Гражданин Н. на территории городского зоопарка поймал лебедя и при попытке вывезти тушку убитой им птицы был задержан охраной зоопарка.

Дайте правовую квалификацию действий гражданина Н.

29. Прокурор Исыкского района Алматинской области предъявил в районный суд иск к ответчику сельскохозяйственному ТОО в интересах тридцати граждан-пчеловодов.

Из материалов дела следовало, что химической авиаобработкой садов была грубо нарушена технология, не соблюдались границы санитарно-защитных зон, опыление производилось не в утренние часы, в результате чего произошла массовая гибель пчел.

Прокурор потребовал возместить причиненные гражданам убытки (гибель пчел и т. д.).

Независимый эксперт, ознакомившийся с материалами дела, указал, что наряду с возмещением убытков в иске прокурора должны были быть поставлены и в ходе судебного рассмотрения решены также вопросы о возмещении вреда, причиненного дикой флоре, фауне и вреда, причиненного здоровью граждан (пчеловодов).

Администрация ТОО от выдачи документации о ядохимикатах, от подписей в протоколах и участия в отборе проб на пасеках уклонилась.

Какие меры могут (должны) принять суд, прокурор, граждане, в интересах которых был предъявлен иск, для обеспечения рассмотрения иска по существу?

30. Районным судом Восточно-Казахстанской области по ч. 2 ст. 288 УК РК осужден штатный охотник Еркенов, незаконно произведший отстрел двух диких оленей. В судопроизводстве был предъявлен также иск о возмещении вреда, причиненного гибелью оленей. Кроме того, суд установил, что в отстреле участвовали еще четыре человека, которые не имели охотничьих билетов и лицензий.

Какую ответственность будут нести лица, совместно причинившие вред: солидарную или долевую?

31. В результате прорыва дамбы отстойников Химкомбината аммиачной водой были затоплены сельхозугодия, ТОО. Отходы проникли в реку и уничтожили там рыбные запасы на расстоянии двух километров по течению.

Следствием установлено, что причиной произошедшей аварии явилось грубое нарушение правил эксплуатации и ремонта очистных сооружений, а также отсутствие надлежащего контро-

ля за работой очистных сооружений и отсутствие на комбинате лиц, ответственных за охрану окружающей природной среды.

Определите виды ответственности и субъектов ответственности.

Сформулируйте рекомендации по предупреждению подобных явлений.

32. Охотинспекция обратилась с иском к отдельным сельскохозяйственным АО, ТОО и крестьянско-фермерским хозяйствам района о возмещении ущерба, причиненного животным во время сенокосных и хлебоуборочных работ.

Суды отказывают в приеме заявления, ссылаясь на то, что действующее законодательство не содержит конкретных норм, устанавливающих такого рода ответственность предприятия либо гражданина. В случаях гибели молодняка зверей и птиц, а также других диких животных во время полевых сельскохозяйственных работ на угодьях, находящихся в собственности либо во владении, пользовании, аренде юридических или физических лиц.

Решите дело.

33. На территории полеводческой бригады ТОО Жетыгенъ отравления химикатами, разбросанными на полях перед посевными работами, погибло 169 диких гусей, сделавших во время своего следования остановку на берегу колхозного водоема.

Укажите меры ответственности, которые предусмотрены в законодательстве за данное правонарушение.

34. Охотинспектор задержал в лесохозяйственном хозяйстве А. и Б. с охотничьими собаками и огнестрельных ружей. На нарушителей правил охоты был составлен протокол об административной ответственности по ст. 298 КоАП к уплате штрафа в размере 5 МРП и конфискации огнестрельных ружей. Задержанные не считают себя виновными, так как животных не убивали и в лесу отгуливали собак, ружья у них зарегистрированы, и взяли их для обеспечения безопасности.

Могут ли привлекаться к административной ответственности А. и Б.?

Обоснованно ли у них конфискованы ружья?

35. Жители г. Кокчетавы Бекетов, Леонов и Куразов, договорились с сослуживцем Егоровым, имевшим автотранспорт УАЗ, о доставке их до лесохозяйственного хозяйства. Егоров, будучи занят весь день в городе, согласился подвезти их и обратно после охоты забрать к 19 часам.

Охота удалась хорошей. Бекетов, Леонов и Куразов отстреляли 6 куропаток, 3 дрофы-красотки, 5 уток и одну лису. Возвратились к назначенному месту. Загрузив отстрелянных животных в машину, собирались выехать, но были задержаны охотинспекторами. Охотинспектора составили протокол задержания, добытые животные, орудия охоты конфискованы. В протоколе отражены данные о транспортном средстве, его владельце как соучастнике правонарушения. Материалы о совершенном правонарушении были направлены в прокуратуру для привлечения указанных лиц к ответственности по ст. 288 и ст. 290 УК РК: незаконная охота с применением транспортного средства и уничтожение редких находящихся под угрозой исчезновения животных.

Какое решение должен принять суд?

Тема 7. ЭКОЛОГО-ПРАВОВОЙ РЕЖИМ ОСОБООХРАНЯЕМЫХ ОБЪЕКТОВ ПРИРОДЫ

1. По рекомендации научных сотрудников Кургальджинского заповедника администрация заповедника завезла 30 нутрий с целью их акклиматизации и пополнения фауны, но неуклюжие зверьки привлекли на его территорию большое количество хищников, от которых стало заметно уменьшаться поголовье джейранов, фазанов, фламинго и других ценных животных.

Как квалифицировать вред, причиненный заповеднику?

Рассмотрите вопрос о возможности возмещения причиненного вреда?

2. Кудрявцев отловил в Наурзумском заповеднике 22 сурка Мензбира и разорил 10 хаток этого зверька. Егерь заповедника изъял у правонарушителя добытые шкурки сурков и ружье, на которое у Кудрявцева не было разрешения. Кроме того, ему бы-

ло предложено внести в кассу заповедника 50 тыс. тенге в счет возмещения причиненного ущерба. Кудрявцев добровольно внес в кассу требуемую сумму и просил вернуть ружье, так как оно принадлежит не ему, а родственнику, у которого Кудрявцев позаимствовал его на время. Кроме того, на охоте он не применял ружье. В виду того, что администрация заповедника отказалась вернуть Кудрявцеву ружье, он обратился с жалобой к прокурору.

Как должен поступить прокурор с жалобой Кудрявцева?

3. Планом мероприятий по охране природного комплекса заповедника, утвержденным директором заповедника предусматривалось: Отстрел 15 % поголовья лосей, поскольку их численность превышает возможности кормовой базы, что наносит ущерб молодой растительности на территории заповедника; вырубка леса, для устройства противопожарных просек; очистка лесной территории от буреломных и ветровальных деревьев; проведение мер по защите лесов от болезней и вредителей.

На научно-техническом совете Комитета лесного и охотничьего хозяйства МСХ РК, в ведении которого находится данный заповедник, было отмечено, что эти мероприятия противоречат правовому режиму заповедника, согласно которому на территории заповедника запрещается вмешательство человека в природные процессы.

Каковы цели и задачи организации природных заповедников?

В чем особенности правового режима природного заповедника?

Соответствуют ли указанные мероприятия по охране природного комплекса заповедника установленному для него правовому режиму?

4. В связи с засушливым летом аким района дал разрешение крестьянским хозяйствам и другим сельскохозяйственным предприятиям района провести покос лугов на территории природного заповедника Аксу-жабаглы.

Проведенным сенокошением был нарушен естественный режим заповедного комплекса и причинен материальный ущерб в связи с уничтожением растительности и животных на сумму около 1 млн. 500 тыс. тенге.

Каковы причины подобного нарушения заповедного режима? Определите формы возмещения причиненного ущерба?

5. Климанов был задержан на территории заповедника с охотничьим ружьем и двумя рябчиками. Егерь заповедника, удостоверившись в личности Климанова, изъял у него рябчиков, охотничье ружье и составил акт о нарушении им правил охоты. Рябчиков егерь сдал в столовую соседнего лесхоза, а ружье вместе с актом передал государственному охотинспектору.

Охотинспектор нахождение Климанова на территории заповедника с ружьем и продукцией охоты приравнял к охоте на территории заповедника и наложил на него штраф в размере 5 месячных расчетных показателей, а ружье конфисковал в доход государства.

Климанов обжаловал действия инспектора в районный суд. В своей жалобе он написал, что охотился в соседнем лесу, имея на это право, так как является членом охотобщества и охота на рябчиков в данный период разрешена, а шел через заповедник, чтобы сократить путь.

Подлежит ли удовлетворению жалоба Климанова?

6. В Кургальджинском заповеднике лесные богатства используются как источник древесины; в Нарузумском заповеднике пасется скот, ведутся хозяйственные заготовки сена.

Соответствует ли такое использование заповедников их назначению?

7. На территории сельхозпредприятия им. С. Муканова росли три дуба в возрасте свыше 300 лет и два дерева симбиоза, в каждом из которых сочетался дуб с кленом. Деревья были объявлены памятниками природы. Однако вокруг деревьев пасся скот, в том числе козы, которые съедали кору; жители села привязывали к ним коней, для чего вбивали в стволы металлические скобы, под деревьями останавливались машины, разжигались костры, под их кронами часто хранили сельскохозяйственные удобрения. В результате два дуба и один симбиоз стали гибнуть и спасти их не удалось.

На кого возложена обязанность по охране памятников природы?

Кто и какую ответственность несет за гибель деревьев — памятников природы?

8. Учительница К. в один из сентябрьских дней привела учеников руководимого ею класса на территорию государственного заповедника с целью ознакомления их с флорой края и отдыха на природе. В заповеднике ребята собирали грибы, ягоды, рвали цветы, ловили бабочек, лазали на деревья и тому подобное.

Егерь заповедника, обнаружив группу школьников, предложил учительнице немедленно собрать их и объяснить им правила поведения на территории заповедника. В частности, он сказал им, что весь растительный и животный мир заповедника является неприкосновенным, а поведение ребят нарушило эти требования. Кроме того, он объяснил учительнице, что посещение заповедника допускается только с разрешения его дирекции.

Правильно ли поступил егерь?

9. В процессе разработки генеральной схемы охраны природы области встал вопрос о наделении режимом особо охраняемых природных объектов и комплексов следующих объектов естественной среды: 1) уникального природного образования общей площадью 220 га, типичного для данной географической зоны; природного ландшафта в сочетании с произрастающими там редкими растениями, занесенными в Красную книгу республики; 2) нескольких видов животных сообществ, являющихся наиболее типичными представителями животного мира данного региона; 3) лесного массива с местами произрастания лекарственных трав; 4) ряда небольших озер, богатых рыбой, служащих издавна местом отдыха горожан, а также отдельных достопримечательных памятников архитектуры.

Назовите оптимальные формы заповедного режима, которые следует избрать для охраны и использования указанных объектов.

Назовите органы, по решению которых должны быть учреждены избранные Вами формы заповедного режима.

10. Правление сельскохозяйственного ТОО предъявило в суде иск к дирекции государственного заповедника о возмещении ущерба, причиненного хозяйству в результате уничтожения ка-

банами, обитающими в заповеднике, урожая картофеля на площади 200 га.

Дирекция заповедника отказалась принять исковые требования, указав, что она не может нести ответственность за поведение диких животных, находящихся в состоянии естественной свободы.

Проанализируйте сложившуюся ситуацию.

11. Для сохранения живописных природных ландшафтов, памятников природы и культуры в сочетании с организацией активного отдыха населения, туризма, спортивной охоты и любительского рыболовства один из проектных институтов разработал проект организации особо охраняемой природной территории. Проект предполагал решение двух задач: сохранение природной среды и организацию активного отдыха и туризма населения.

Определите категорию особо охраняемой природной территории, режим которой был бы оптимален для решения поставленных задач.

12. Председатель районного местного исполнительного органа, обратился в Министерство охраны окружающей среды РК с просьбой дать заключение по вопросу об образовании природного парка. Согласно проекту Положения о данном природном парке включенная в его состав природная территория:

а) создается по решению местного исполнительного органа и находится в его ведении;

б) отнесена к особо охраняемым природным территориям регионального значения;

в) является собственностью местного исполнительного органа;

г) разбита на функциональные зоны (природоохранную и рекреационную) с различными режимами охраны и использования;

д) полностью исключена из гражданского оборота, на ней запрещается любая хозяйственная деятельность.

Соответствуют ли названные положения требованиям действующего законодательства, устанавливающего порядок образования и режим природных парков?

13. В связи с созданием государственного природного заказника (ландшафтного) был поставлен вопрос об изъятии у фермера К. части земельного участка.

Возражения К. сводились к следующему:

а) по действующему законодательству объявление территории государственным природным заказником допускается как с изъятием, так и без изъятия у пользователей, владельцев и собственников земельных участков;

б) предназначенные к изъятию угодья испокон веков использовались местными жителями и используются ими только для сенокосения и пастбы скота, что не противоречит задаче сохранения ландшафта и поддержания экологического баланса;

в) не соблюдена процедура, насколько ему известно — обязательная, резервирования земельных участков, которые предполагается объявить особо охраняемыми природными территориями.

Каким должен быть ответ на возражения К.?

Каков порядок образования государственных природных заказников по действующему законодательству?

14. Лесопарк был объявлен памятником природы. При этом обязанности по его охране были возложены на ТОО Бесерке (бывший совхоз), на землях которого данный лесопарк находился.

Представитель АО против такого решения возражал, мотивируя отказ АО принять на себя обязанности по охране памятника природы тем, что у него на это нет ни денег, ни специалистов.

Какие правовые последствия влечет за собой объявление природного объекта памятником природы? Решите дело.

15. Дирекция городского ботанического сада передала в аренду несколько павильонов, расположенных на территории сада, для организации магазина по продаже саженцев садовых деревьев, семян, иного посадочного материала, а также цветов.

Часть территории, примыкающей к павильонам, была огорожена для устройства стоянки автомашин и иной техники, принадлежащих торгующей фирме.

Обоснуйте Ваше мнение по данному вопросу ссылками на законодательство.

ЭКЗАМЕНАЦИОННЫЕ ВОПРОСЫ

1. Понятие и сущность взаимодействия общества и природы.
2. Концепции взаимодействия общества и природы.
3. Формы, методы охраны права собственности на природные объекты.
4. Предмет, объект, методы, принципы экологического права.
5. Формы проявления экологического права и его соотношение с другими отраслями права.
6. Экологическое право как наука, отрасль права, учебная дисциплина и ее система.
7. Государственный природно-заповедный фонд и особенности правового режима, его объектов.
8. Правовой режим государственного национального парка и государственных региональных природных парков.
9. Цели, задачи, объекты экологической экспертизы.
10. Виды экологической экспертизы. Сроки и порядок их проведения.
11. Разрешение разногласий в области экологической экспертизы.
12. Правовое положение государственных природных резерватов.
13. Порядок проведения государственной экологической экспертизы.
14. Правовое регулирование влияния атомной энергии и радиационного воздействия на окружающую среду.
15. Система органов государственного регулирования и управления экологическим использованием и охраны окружающей среды, их классификация.
16. Права и обязанности граждан и общественных объединений в области охраны окружающей среды.
17. Концепция экологической безопасности РК. Общая характеристика.
18. Принципы, цели и задачи экологической безопасности РК.
19. Источники международного экологического права.
20. Возникновение и развитие экологического права в Рес-

публике Казахстан.

21. Принципы экологического законодательства РК.
22. Понятие, особенности и классификация источников экологического права.
23. Экологический кодекс РК. Общая характеристика.
24. Право собственности на природные ресурсы, содержание и формы ее реализации.
25. Компетенция Правительства РК в области охраны окружающей среды.
26. Право природопользования и его виды, особенности.
27. Основания возникновения и прекращения права природопользования.
28. Органы государственного управления окружающей природной среды. Их функции, формы и методы.
29. Виды, объекты, формы и методы экологического контроля.
30. Права и обязанности должностных лиц, осуществляющих экологический контроль.
31. Назначение, цели и порядок проведения производственного экологического контроля.
32. Понятие, виды и организация инспекторских экологических проверок.
33. Органы, осуществляющие государственный экологический контроль.
34. Правовое положение государственных национальных природных парков и государственных региональных парков.
35. Экологические правонарушения. Понятие и общая характеристика.
36. Юридическая ответственность за экологические правонарушения.
37. Таксовая ответственность за экологические правонарушения.
38. Административная ответственность за экологические правонарушения.
39. Уголовная ответственность за экологические преступления.
40. Земельный кодекс РК. Общая характеристика.
41. Состав земель Республики Казахстан и особенности правового режима отдельных его категорий.

42. Права и обязанности собственников земельных участков и землепользователей.
43. Виды, формы, особенности платы за использование природных ресурсов и загрязнение окружающей среды.
44. Особенности учета состояния государственного фонда недр.
45. Экологические требования при осуществлении хозяйственной и иной деятельности в государственной заповедной зоне в северной части Каспийского моря
46. Правовое регулирование возмещения вреда окружающей природной среде и их особенности.
47. Ответственность за нарушение земельного законодательства.
48. Экологические требования при использовании недр.
49. Государственный контроль за исполнением и охраной недр.
50. Закон РК «О недрах и недропользовании». Общая характеристика.
51. Ответственность за нарушение законодательства о недрах.
52. Экологические требования при использовании вод.
53. Водный Кодекс Республики Казахстан (общая характеристика).
54. Правовая охрана поверхности вод.
55. Государственный контроль за использованием и охраной вод.
56. Ответственность за нарушение водного законодательства.
57. Экологические требования при эксплуатации объектов промышленности, энергетики, транспорта и связи, объектов сельскохозяйственного назначения и мелиорации.
58. Государственный контроль за охраной атмосферного воздуха.
59. Ответственность за нарушение законодательства об охране атмосферного воздуха.
60. Требования к хозяйственной и иной деятельности, оказывающей вредное воздействие на атмосферный воздух.
61. Экологические требования при использовании лесов и иной растительности.

62. Виды и основания пользования животным миром.
63. Лесной Кодекс Республики Казахстан. Общая характеристика.
64. Понятие лесного фонда Республики Казахстан.
65. Права и обязанности лесовладельцев и лесопользователей.
66. Государственный контроль за использованием и охраной лесов.
67. Государственно-правовой режим механизма охраны иной (дикой) растительности.
68. Должностные лица уполномоченного органа, осуществляющие государственный контроль в области охраны и защиты лесов, их права и обязанности.
69. Основания возникновения и прекращения права лесопользования на участках государственного лесного фонда.
70. Государственная лесная охрана РК, их права и обязанности.
71. Ответственность за нарушение лесного законодательства.
72. Правовой режим животного мира и его охрана.
73. Права и обязанности пользователей животным миром.
74. Правовое регулирование охоты и охотничьего хозяйства.
75. Правовое регулирование рыболовства и рыбного хозяйства.
76. Закон Республики Казахстан «Об охране, воспроизводстве и использовании животного мира». Общая характеристика.
77. Ответственность за нарушение законодательства об охране и использовании животного мира.
78. Создание особо охраняемых природных территорий и их правовой режим.
79. Красные книги и их значение.
80. Организация лесного хозяйства на участках государственного лесного фонда, их категории и режим лесопользования.
81. Концепция Экологической безопасности РК, этапы ее реализации и основные экологические проблемы.
82. Правовой режим заповедников, заказников и памятников природы.
83. Правовой режим зон чрезвычайных экологических ситуаций и экологического бедствия.

84. Понятие, принципы, объекты и структура природоресурсовых кадастров.
85. Компетенция местных исполнительных органов в области охраны и рационального природопользования.
86. Специально уполномоченные органы Республики Казахстан в области экологии и их компетенция.
87. Виды пользования лесом, их особенности.
88. Роль органов прокуратуры и судов в охране природы.
89. Нарушения в области лесного законодательства и ответственность за них.
90. Права и обязанности Государственной лесной охраны.
91. Формы участия Республики Казахстан в международно-правовой охране природы.
92. Международные природоохранные организации и методы их сотрудничества.
93. Право природопользования иностранных юридических лиц и граждан.
94. Принципы международного сотрудничества в области охраны окружающей природной среды.
95. Понятие, система, виды экологического мониторинга.
96. Понятие, функции, формы и методы государственного управления природопользованием и охраной окружающей природной среды.
97. Государственный Кадастр земель, вод, лесов, недр. Понятие, содержание, их особенности.
98. Административная ответственность за нарушение законодательства о недрах.
99. Основные требования к обеспечению радиационной безопасности.
100. Механизмы обеспечения экологической безопасности Республики Казахстан.
101. Экологические требования к хозяйственной и иной деятельности.
102. Нормирование и стандартизация в области охраны окружающей среды.
103. Экономический механизм охраны окружающей среды.
104. Принципы государственной политики в области использования атомной энергии.

105. Оценка воздействия на окружающую среду, стадии и порядок ее проведения.
106. Понятие ЕГСМОС и ПР, цели, задачи, функции.
107. Понятие правовой охраны природы, правовой охраны окружающей среды.
108. Понятие, система, виды экологического мониторинга.
109. Экологические требования при обращении с отходами производства и потребления.
110. Понятие права природопользования, его виды, особенности.
111. Экологический аудит, виды и основания его проведения.
112. Права и обязанности, экологических аудиторов и экологических аудиторских организаций.
113. Причины экологического кризиса.
114. Министерство охраны окружающей среды. Его основные функции, задачи и права.

ТЕМЫ ВЫПУСКНЫХ РАБОТ

1. Понятие, предмет, функции, методы, принципы экологического права.
2. Источники экологического права.
3. Право собственности на природные ресурсы.
4. Право экологического пользования.
5. Государственное регулирование и управление экологическим использованием и охраной окружающей природной среды.
6. Организационно-правовые формы экологического контроля.
7. Правовое регулирование проведения экологической экспертизы.
8. Юридическая ответственность за нарушение экологического законодательства.
9. Административная ответственность за экологические правонарушения.
10. Гражданско-правовая ответственность за экологические правонарушения.
11. Уголовная ответственность за экологические преступления.
12. Эколого-правовой режим использования и охраны земель.
13. Ответственность за нарушение законодательства об охране земель.
14. Эколого-правовой режим использования и охраны вод.
15. Понятие и сущность вод как объекта природы и эколого-правовой охраны.
16. Водный кодекс РК и иное водное законодательство об охране и рациональном использовании вод.
17. Охрана права водопользователей, их права и обязанности.
18. Эколого-правовая защита атмосферного воздуха.
19. Государственное управление и контроль в области охраны атмосферного воздуха.
20. Ответственность за нарушение законодательства об охране атмосферного воздуха.
21. Эколого-правовой режим использования и охраны недр.

22. Основные права и обязанности пользователей недрами.
23. Основные задачи и требования в области охраны недр и окружающей среды.
24. Ответственность за нарушение законодательства об охране недр.
25. Эколого-правовой режим использования и охраны лесов.
26. Лесной кодекс РК и иное законодательство об обеспечении рационального использования и охраны лесов.
27. Государственное управление и контроль за состоянием, использованием, воспроизводством, защитой и охраной лесов.
28. Эколого-правовой режим охраны воспроизводства и использования животного мира.
29. Закон РК «Об охране, воспроизводстве и использовании животного мира» и иное законодательство об охране, воспроизводстве и использовании животного мира.
30. Правовая охрана рыбных запасов.
31. Правовая охрана диких животных.
32. Ответственность за нарушение законодательства об охране животного мира.
33. Эколого-правовой режим особо охраняемых природных территорий.
34. Правовой режим заповедников, заказников, национальных государственных природных парков, памятников природы.
35. Ответственность за нарушение законодательства об особо охраняемых природных территориях.
36. Международно-правовая охрана окружающей природной среды.
37. Международные договоры, конвенции, соглашения как источники экологического права.
38. Правовые основы экологического мониторинга, природно-ресурсовых кадастров и охрана окружающей природной среды.
39. Экологическая безопасность РК, ее задачи, приоритеты, направления и принципы.
40. Государственные кадастры природных ресурсов и загрязнения окружающей природной среды.
41. Экологические преступления.

42. Правовая охрана окружающей среды городов и иных поселений.
43. Правовая охрана окружающей среды в промышленности.
44. Правовая охрана окружающей среды в сельском хозяйстве.
45. Правовая охрана редких, исчезающих видов растений и животных.
46. Правовая охрана окружающей природной среды по законодательству зарубежных стран.
47. Возмещение вреда, причиненного нарушением природно-ресурсового и экологического законодательства.
48. Экологические требования к хозяйственной и иной деятельности.
49. Международно-правовой механизм охраны окружающей природной среды.
50. Компетенции исполнительных органов в сфере экологического управления.
51. Правовая охрана окружающей природной среды по законодательству зарубежных стран.
52. Правовое регулирование использования атомной энергии и радиационного воздействия на окружающую среду.
53. Роль органов Внутренних дел и Прокуратуры в обеспечении охраны окружающей природной среды.
54. Экономико-правовой механизм охраны окружающей среды.
55. Правовая охрана подземных вод.
56. Правовые проблемы обеспечения охраны Каспия.
57. Экологические требования при обращении с отходами производства и потребления.
58. Международно-правовое регулирование охраны атмосферного воздуха.

МАТЕРИАЛЫ ДЛЯ ИЗУЧЕНИЯ

Нормативные правовые акты

1. Конституция Республики Казахстан от 30.08.1995.
2. Указ Президента РК по реализации стратегии развития «Казахстан до 2030 года». САПП РК, 1998, № 2. ст.1
3. Концепция перехода республики Казахстан к устойчивому развитию на 2007-2024 годы. Утв. Указом Президента РК 14.11.2006. // Казахстанская правда от 18.11.2006.
4. Концепция экологической безопасности Республики Казахстан. Одобрена Указом Президента РК от 3 12.2003. // Казахстанская правда от 10.12.2003
5. Экологический кодекс РК от 09.01.2007.
6. Земельный Кодекс Республики Казахстан от 20.06.2003. // Казахстанская правда от 26.06.2003.
7. Лесной кодекс Республики Казахстан от 08.06.2003. //Казахстанская правда от 12.07.2003. (с изменениями и дополнениями от 20.12.2004).
8. Водный кодекс Республики Казахстан от 09.06.2003. Алматы 2003. (с изменениями и дополнениями от 20.12.2004).
9. Гражданский кодекс РК, 1995, 1999.
10. Уголовный кодекс РК, 1998.
11. Кодекс РК об административных правонарушениях от 30.01.2001.
12. Кодекс РК О налогах и других обязательных платежах в бюджет от 10.12.2008.
13. Трудовой кодекс РК от 15.05.2007.
14. Кодекс РК О здоровье народа и системе здравоохранения от 18.09.2009.
15. Закон РК «Об охране воспроизводства и использовании животного мира» от 09.07.2004.
16. Закон РК «О стандартизации и сертификации» от 18.01.1993. с изменениями и дополнениями от 16.07.1999.
17. Закон РК «О чрезвычайных ситуациях природного и техногенного характера» от 5.07.1996. // Казахстанская правда от 12.07.1996.

18. Закон РК «Об использовании атомной энергии» от 14.04.1997. //Казахстанская правда от 17.04.1997.
19. Закон РК «Об особо охраняемых природных территориях» от 7 июля 2006г.
20. Закон РК «О присоединении РК к Венской конвенции об охране озонового слоя» от 30.10.1997. // Казахстанская правда от 01.11.1997.
21. Закон РК «О присоединении Республики Казахстан к Монреальскому Протоколу по веществам, разрушающим озоновый слой» от 30.10.1997.
22. Закон РК «О радиационной безопасности населения» от 23.04.1998.
23. Закон РК Об автомобильных дорогах от 17.07.2001. // Казахстанская правда от 02.08.2001.
24. Закон РК Об архитектурной, градостроительной и строительной деятельности в Республике Казахстан от 16.07.2001г. // Казахстанская правда от 24.07.2001.
25. Закон Республики Казахстан «О местном государственном управлении в Республике Казахстан» от 23.01.2001 г. // Казахстанская правда от 30.01.2001 года N 25-26
26. Закон РК «О присоединении Республики Казахстан к Базельской конвенции о контроле за трансграничной перевозкой опасных отходов и их удалением» от 15.02.2003. // Казахстанская правда от 20.02.2003.
27. Закон РК «О нефти» от 28.06.1995 // Казахстанская правда, 20.06.1995.с изменениями и дополнениями от 1.12 2004.
28. Закон «О недрах и недропользовании» от 27.01.1996. Алматы, Жеты Жаргы, 1996.(с последующими изменениями и дополнениями)
29. Закон РК «Об обязательном экологическом страховании» от 13.12.2005. // Казахстанская правда от 22.12.2005.
30. Закон РК О государственной регистрации прав на недвижимое имущество и сделок с ним от 26.06.2007. // Казахстанская правда от 09.08.2007
31. О мерах по охране осетровых видов рыб и других ценных биологических ресурсов Урало-Каспийского бассейна. Пост. Кабинета Министров РК от 08.04.1993 г. //САПП РК, 1993. // САПП РК, 1993, № 11, ст. 140.

32. Порядок ведения мониторинга земель и пользования его данными в Республике Казахстан. Утв. пост. Правительства РК от 19.09.2003.

33. Положение о порядке пользования участками лесного фонда в культурно-оздоровительных (рекреационных) целях. Утв. пост. Кабинета Министров РК от 16.03.1994. // САПП РК, 1994, № 13, ст. 130.(с изменениями утв.Пост. Правительства РК от 15.04.2002. № 431).

34. Положение о государственной лесной охране Республики Казахстан. Утв. пост. Кабинета Министров РК от 21.04.1994. //САПП РК, 1994, № 19, ст. 188.

35. Положение о водоохраных землях и полосах. Утв. пост. Кабинета Министров РК от 27.01.1995. //САПП РК, 1995, № 4, ст.53.

36. О мерах по сохранению популяции редких и находящихся под угрозой исчезновения хищных ловчих птиц. Пост. Правительства РК от 21.08.1995. //САПП РК, 1995, № 28, ст. 344.

37. Об утверждении Порядка государственного учета животного мира и ведения государственного кадастра животного мира на территории Республики Казахстан. Пост. Правительства РК, 21.08.1995. // САПП РК, 1995, № 28, ст. 345.

38. Перечень общераспространенных полезных ископаемых. Утв. пост. Правительства РК от 27.05.1996. // САПП РК, 1996, № 24, ст. 203.

39. Правила ведения государственного земельного кадастра в Республике Казахстан. Утв. пост. Правительства РК 20.09.2003.

40. Положение о порядке ведения государственного кадастра захоронения вредных веществ, радиоактивных отходов и сброса сточных вод в недра. Утв. пост. Правительства РК от 18.10.1996. // САПП РК, 1996, № 42, ст.408.

41. Положение о порядке захоронения вредных веществ и сброса сточных вод в недрах. Утв. пост. Правительства РК от 18.10.1996. //САПП РК, 1996, № 42, ст.404.

42. Положение о порядке захоронения радиоактивных отходов в Республике Казахстан. Утв. пост. Правительства РК от 18.10.1996. //САПП РК, 1996, № 42, ст.401.

43. Ставки платы за водные ресурсы, забираемые из поверхностных и подземных источников. Утв. пост. Правительства РК от 31.12.1996. // САПП РК, 1996, № 53, ст.513, изменения и дополнения от 7.08.1997. // САПП РК, 1997, №35, ст. 336.

44. Положение о государственном мониторинге недр Республики Казахстан. Утв. пост. Правительства РК от 27.01.1997. // САПП РК, 1997, № 42, ст.24.

45. Программа сохранения, восстановления, использования хищных птиц Республики Казахстан. Утв. пост. Правительства РК от 14.02.1997. // САПП РК, 1997, № 8, ст.54.

46. Об утверждении Перечня продукции (работ, услуг), подлежащей обязательной сертификации на соответствие обязательным требованиям стандартов или иных нормативных документов, обеспечивающих ее безопасность для жизни, здоровья людей, имущества граждан и окружающей среды. Утв. пост. Правительства РК от 15.07.1997. // САПП РК, 1997, № 32, ст. 295.

47. Положение о порядке исчисления, взимания и внесения платы за пользование водными ресурсами поверхностных источников по отраслям экономики Республики Казахстан. Утв. пост. Правительства РК от 07.08.1997. // САПП РК, 1997, № 35, ст. 336.

48. Единые правила охраны недр (ЕПОН) при разработке месторождений полезных ископаемых в РК. Утв. пост. Правительства РК 21.07.1999. // САПП РК, 1999, № 36-37, ст.318.

49. Положение об Агентстве РК по управлению земельными ресурсами. Утв. пост. Правительства РК от 14.01.2005 №14.

50. Правила о порядке пользования отдельными видами животного мира в РК в исключительных случаях. Утв.Пост. Правительства РК от 28.06.2000 (с изменениями от 22.11.2002)

51. Об организации государственных заповедных зон республиканского значения. Постановление Правительства РК от 25.03.2001.

52. О неотложных мерах по обеспечению сохранности лесов в РК. Пост. Правительства РК от 23.05.2001. //САПП РК, 2001, № 19, ст. 239.

53. О выдаче разрешений на экспорт диких животных. Постановление Правительства Республики Казахстан от 25.05.2001 года N 717 // Официальная газета № 23. 2001).

54. Базовые ставки для исчисления размера вреда, причиненного нарушением лесного законодательства. Утв. Пост. Правительства РК от 31 мая 2007 г. // Официальная газета № 27 от 27 июля 2007.

55. Размеры возмещения вреда, причиненного лесному хозяйству физическими и юридическими лицами незаконным добыванием, заготовкой, повреждением или уничтожением растений, занесенных в Красную книгу РК на землях всех категорий. Утв. Пост. Правительства РК от 12.09.2001. //Казахстанская правда от 20.09.2001.

56. Правила возмещения вреда, причиненного лесному хозяйству, а также вреда, причиненного незаконным добыванием, заготовкой, повреждением или уничтожением растений, занесенных в Красную книгу РК. Утв. Пост. Правительства РК от 12.09.2001. // Казахстанская правда, 20.09.2001.

57. Размеры возмещения вреда, причиненного нарушением законодательства об охране, воспроизводстве и использовании животного мира. Утв. Пост. Правительства РК от 04.09.2001. //Казахстанская правда от 08.09.2001. (с изменениями от 5.03.2004).

58. О запрещении лова осетровых рыб в Урало-Каспийском бассейне. Пост. Правительства РК от 10.11.2001.

59. Об утверждении перечня редких и находящихся под угрозой исчезновения видов животных. Пост. Правительства РК от 10.04.2002. с изменениями от 9.02.2005 (Официальная газета №21 от 21.05.2005)

60. О проведении охоты на дрофу-красотку Пост. Правительства РК от 09.10.2002 г. // Официальная газета от 19.10.2002.

61. Ставки платы за использование особо охраняемых природных территорий республиканского значения. Утв. Пост. Правительства РК от 24.02.2003. // Казахстанская правда от 27.02.2003.

62. Правила резервирования земельных участков, предназначенных для создания и расширения особо охраняемых природных территорий республиканского и местного значения. Утв. Пост. Правительства РК от 29.09.2006 // Казахстанская правда от 10.10.2006.

63. Правила консервации земель. Утв. Пост. Правительства РК от 29.09.2003.

64. Нормативы возмещения потерь сельскохозяйственного производства, вызванных изъятием сельскохозяйственных угодий для использования их в целях, не связанных с ведением сельского хозяйства. Утв. Пост. Правительства РК от 8. 10.2003. (Казахстанская правда от 9.10.2003. САПП Республики Казахстан, 2003 г., N 41, ст. 432).

65. Нормативы возмещения потерь лесохозяйственного производства, вызванных изъятием лесных угодий для использования их в целях, не связанных с ведением лесного и сельского хозяйства. Утв. Пост. Правительства РК от 8 октября 2003 года N 1037 САПП Республики Казахстан, 2003 г., N 41, ст. 432.

66. Правила возмещения потерь сельскохозяйственного производства с зачетом сумм, затрачиваемых на восстановление угодий от 8 октября 2003 года N 1037 САПП Республики Казахстан, 2003 г., N 41, ст. 432.

67. Правила ведения государственного учета лесного фонда. Утв. Пост. Правительства РК от 26.01.2003. (Официальная газета № 49, от 6.12.2003).

68. Перечень экологически опасных видов хозяйственной деятельности. Утв. Пост. Правительства РК от 8.01.2004, с изменениями и дополнениями от 12.04.2005 (Казахстанская правда от 11.02.2004, Официальная газета № 19 от 7.05.2005).

69. Правила обязательного государственного лицензирования экологически опасных видов хозяйственной деятельности. Утв. Пост. Правительства РК от 8.01.2004 с изменениями и дополнениями от 12.04.2005 (Казахстанская правда от 11.02.2004, Официальная газета № 19 от 7.05.2005).

70. Правила лицензирования деятельности по специальному водопользованию. Утв. Пост. Правительства РК от 26.01.2004. (Официальная газета № 6 от 7.02.2004).

71. Правила ведения государственного мониторинга водных объектов, государственного учета вод и их использования. Утв. Пост. Правительства РК от 26.01.2004. (Официальная газета № 6 от 7.02.2004).

72. Правила ведения государственного лесного кадастра. Утв. Пост. Правительства РК от 17.02.2004. (Официальная газета № 10 от 6.03.2004).

73. Правила ведения государственного мониторинга лесов. Утв. Пост. Правительства РК от 17.02.2004 (Официальная газета № 10 от 03.2004).

74. Правила изъятия (выкупа) земельных участков для создания и расширения особо охраняемых природных территорий из земель всех категорий, сноса, выноса посторонних зданий, сооружений и объектов на особо охраняемых природных территориях, предоставления в аренду земельных участков, зданий и сооружений на особо охраняемых природных территориях для научной, туристической и рекреационной деятельности. Утв. Пост. Правительства РК от 27.02.2004. (Официальная газета № 312 от 20.03.2004).

75. О запрете рубок главного пользования в хвойных и саксауловых насаждениях на участках государственного лесного фонда и мерах по их сохранению. Пост. Правительства РК от 23.04.2004 (Казахстанская правда от 29. 04.2004).

76. Положение о комитете рыбного хозяйства Министерства сельского хозяйства РК. Утв. Пост. Правительства РК от 6.04.2005.

77. Об установлении базовых ставок платы за земельные участки при их предоставлении в частную собственность, при сдаче государством или государственными землепользователями в аренду, а также размера платы за продажу права аренды земельных участков. Пост. Правительства РК от 02.09.2003 (Казахстанская правда от 5.09.2003).

78. Базовые ставки платы за земельные участки при их предоставлении в частную собственность под застройку или застроенные зданиями (строениями, сооружениями) и их комплексами, включая земли, предназначенные для их обслуживания. Утв. Пост. Правительства РК от 02.09.2003. (Казахстанская правда от 5.09.2003).

79. Базовые ставки платы за земельные участки при их предоставлении в частную собственность для сельскохозяйственных целей. Утв. Пост. Правительства РК от 02.09.2003. (Казахстанская правда от 5.09.2003).

80. Квалификационные требования, предъявляемые к деятельности по заготовке древесины на участках государственного лесного фонда, осуществляемой лесопользователями. Утв. Пост.

Правительства РК от 2.10.2003. (Казахстанская правда от 7.10.2003).

81. Квалификационные требования, предъявляемые при лицензировании деятельности по природоохранному проектированию, нормированию и работам в области экологической экспертизы. Утв. Пост. Правительства РК от 8.10.2003. (Официальная газета от 18.10.2003. № 42).

82. Об утверждении нормативов возмещения потерь сельскохозяйственного и лесохозяйственного производства, вызванных изъятием сельскохозяйственных и лесохозяйственных угодий для использования их в целях, не связанных с ведением сельского и лесного хозяйства правил возмещения потерь сельскохозяйственного производства с зачетом сумм, затрачиваемых на восстановление угодий. Пост. Правительства РК от 8.10.2003. (Казахстанская правда от 9.10.2003.).

83. Предельные (максимальные) размеры земельной собственности у граждан Республики Казахстан для ведения крестьянского (фермерского) хозяйства, негосударственного юридического лица Республики Казахстан и его аффилированных лиц для ведения товарного сельскохозяйственного производства, а также на праве временного землепользования у иностранцев, лиц без гражданства и иностранных юридических лиц для ведения товарного сельскохозяйственного производства. Утв. Пост. Правительства РК от 22.10.2003 г. (Казахстанская правда от 30.10.2003 г.).

84. Правила ведения государственного мониторинга водных объектов, государственного учета вод и их использования. Утв. Пост. Правительства РК от 26 01.2004 г. (Казахстанская правда от 29. 01.2004 г).

85. Положение о Министерстве охраны окружающей среды. Утв. пост. Правительства РК от 8.12.2007 г.

86. Положение о Красной книге РК. Утв. пост. Правительства РК от 15.12.2004.

87. Правила создания и государственного учета экологических коллекций. Утв. Пост. Правительства от 29.12.2004 (Экологический курьер 28.01.2005).

88. Правила ведения охотничьего хозяйства в РК Утв. Пост. Правительства РК от 30.12.2004. Измен. от 11.09.2007 г.

89. Правила охоты на территории РК Утв. Пост. Правительства РК от 31.12.2004. (Казахстанская правда от 8.01.2005.). Изменения от 11.09.2007.

90. Положения о государственной охране животного мира Республики Казахстан. Утв.Пост. Правительства Республики Казахстан от 31 декабря 2004 г.

91. Правила выдачи разрешений на пользование животным миром. Утв. Пост.Правительства РК от 31.12.2004. (Официальная газета от 22 .01.2005).

92. Правила ведения рыбного хозяйства в Республике Казахстан. Утв. Пост.Правительства РК от 31.12.2004.

93. Правила установления ограничений и запретов на пользование объектами животного мира. Утв. Пост.Правительства РК от 5.01.2005. (Официальная газета от 22 .01.2005).

94. Правила рыболовства Утв.Пост.Правительства РК от 18.03.2005. (Казахстанская правда от 20.03.2005).

95. Положение о Министерстве сельского хозяйства РК. Утв.Пост.Правительства РК от 6.04.2005.

96. Положение о Комитете по водным ресурсам Министерства сельского хозяйства РК Утв.Пост.Правительства РК от 6.04.2005.

97. Положение о Комитете лесного и охотничьего хозяйства Министерства сельского хозяйства РК. Утв. Пост.Правительства РК от 6.04.2005.

98. Правила объявления чрезвычайной экологической ситуации. Утв. Пост.Правительством РК от 5 05.2005. (Казахстанская правда 12.05.2005).

99. Правила экономической оценки ущерба от загрязнения окружающей среды. Утв.Пост Правительства РК от 27.06.2007 с изменениями и дополнениями от 26.01.2010.

100. Правила предоставления прав на земельный участок под индивидуальное жилищное строительство. Утв. Пост.Правительства РК от 01.09.2006. // Официальная газета №35, от 26.09.2006.

101. Правила исчисления ущерба, причиненного вследствие нарушения требований в области использования, охраны недр. Утв.Пост.Правительства РК от 22.08.2006. // Официальная газета №37, от 9.09.2006.

102. Перечень особо охраняемых природных территорий республиканского значения. Утв. Пост. Правительства РК 10.11.2006.

103. Правила осуществления международных перевозок отходов. Утв. Пост. Правительства РК от 23.12.2006. (Официальная газета от 13.01.2007).

104. Правила определения целевых показателей качества окружающей среды Утв. Пост. Правительства РК. от 01.06. 2007. // Официальная газета № 27, от 07.07.2007.

105. Перечень загрязняющих веществ и видов отходов, для которых устанавливаются нормативы эмиссий и взимается плата за эмиссию в окружающую среду. Утв. Пост. Правительства РК от 30.06.2007.

106. Правила выдачи разрешений на импорт, экспорт озоноразрушающих веществ и содержащей их продукции, производство работ с использованием озоноразрушающих веществ, ремонт, монтаж, обслуживание оборудования, содержащего озоноразрушающие вещества. Утв. Пост. Постановлением РК от 18 июня 2007 г.

107. Перечень экологически опасных видов хозяйственной и иной деятельности. Утв. Пост. Правительства РК 27 июня 2007г. Изменения от 27.06.2008 г.

108. Критерий оценки экологической обстановки территорий. Утв. Пост. Правительства РК от 31.06.2007 г. // Казахстанская правда от 10.09.2007.

109. Правила управления бесхозными опасными отходами, признанными решением суда, поступившими в республиканскую собственность. Утв. Пост. Правительства РК от 08.10.2007 г.

110. Технический регламент Требования к эмиссиям в окружающую среду при сжигании различных видов топлива в котлах тепловых электростанций. Утв. Пост. Правительства РК от 14.12.2007 г.

111. Базовые и предельные ставки платы за эмиссии в окружающую среду. Утв. Пост. Правительства РК от 28 декабря 2007 г.

112. Технический регламент о требованиях к выбросам вредных (загрязняющих) веществ автотранспортных средств, выпус-

каемых в обращение на территории РК. Утв. Пост. Правительства РК от 29 декабря 2007 г.

113. Правила ликвидации и консервации объектов недропользования. Утв. Пост. Правительством от 23.01.2008 г.

114. Правила торговли квотами и обязательствами на сокращение эмиссий в окружающую среду. Утв. Пост. Правительства РК от 6 февраля 2008 г.

115. Технический регламент Требования к безопасности пестицидов (ядохимикатов). Утв. Пост. Правительства РК от 29.05.2008 г. // Официальная газета от 30.08.2008.

116. Критерии распределения объектов 1 категории, подлежащих государственной экологической экспертизе, между уполномоченным органом в области охраны окружающей среды и его территориальными подразделениями. Утв. Пост. Правительства РК от 31.03.2009.

117. Правила оказания платных видов деятельности по реализации товаров (работ, услуг) государственными учреждениями в сфере лесного хозяйства и особо охраняемых природных территорий. Утв. Пост. Правительства РК от 27.04.2009.

118. О практике применения судами законодательства об охране окружающей среды. Постановление №16 Пленума Верховного суда РК от 22.12.2000.

119. О применении судами законодательства об ответственности за некоторые экологические преступления. Нормативное постановление Верховного суда РК от 18.06.2004. (Официальная газета от 25.09.2004).

120. О некоторых вопросах применения судами законодательства об изъятии земельных участков для государственных надобностей. Нормативное постановление Верховного суда РК от 25.12.2006.

121. О некоторых вопросах практики применения судами земельного законодательства. Нормативное постановление Верховного Суда РК от 16.07.2007.

122. Инструкция по нормированию выбросов и сбросов загрязняющих веществ в окружающую среду. Утв. приказом Министра природных ресурсов и охраны окружающей среды РК от 19 декабря 2001 г.

123. Правила организации государственного контроля за охраной, воспроизводством и использованием ресурсов животного мира, включая рыбу. Приказ Министерства природных ресурсов и охраны окружающей среды РК № 131-п от 14.05.2002. // Официальная газета № 25, 2002.

124. О мерах по снижению негативного воздействия физических факторов на здоровье населения. Пост. Главного государственного санитарного врача РК от 6.11.2003 г. № 12. Зарегистрировано в Министерстве юстиции РК 6.12.2003 г. № 2595. (Официальная газета № 52, от 27.12.2003 г.

125. Правила пожарной безопасности в лесах РК. Утв. Приказом Комитета лесного и охотничьего хозяйства МСХ РК от 13.12.2004 г.

126. Правила инвентаризации выбросов вредных веществ в атмосферу. Утв. Приказом Министерства охраны окружающей среды от 04.09. 2005 № 217.

127. Методика определения нормативов эмиссий в окружающую среду. Утв. Приказом Министерства охраны окружающей среды РК от 21.05.2007 г.

128. Правила государственного учета природопользователей и источников загрязнения окружающей среды. Утв. Приказом Министерства охраны окружающей среды РК от 6.08.2007 № 252-п.

129. Инструкция по проведению оценки воздействия намечаемой хозяйственной и иной деятельности на окружающую среду при разработке предплановой, плановой, предпроектной и проектной документации. Утв. Приказом Министерства охраны окружающей среды РК от 20.06.2007 г. Изменения от 20.03.2008 г.

130. Правила разработки и утверждения нормативов предельно допустимых выбросов парниковых газов и потребления озоноразрушающих веществ. Утв. Приказом Министерства охраны окружающей среды от 13 декабря 2007 г.

Литература основная

1. Байдельдинов Д. Л., Бекишева С. Д. Экологическое право Республики Казахстан Учебное пособие.— Алматы, 2004.

2. Культелеев С. Т. Экологическое право Республики Казахстан (учебное пособие общая часть).— Алматы, 2003.

3. Культелеев С. Т. Экологическое право Республики Казахстан. Учебник (Особенная часть).— Алматы, 2007.
4. Культелеев С. Т., Рахметов Е. Ш. Экологическое право РК. Учебник (общая и особенная часть на казахском языке).— Алматы, 2008 г.

Литература дополнительная

1. Абдраимов Б., Жарылкасын Е. Возмещение экологического вреда по законодательству РК.— Алматы: Юрист, 2001 г.
2. Аленов М. А. Экологический процесс: нормативное регулирование и проблемы правоприменения.— Астана, 2007 г.
3. Бекишева С. Д. Экологическое право Республики Казахстан.— Караганда, 2002.
4. Бринчук М. М. Экологическое право.— М.: Юрист, 2005.
5. Ерофеев Б. В. Экологическое право.— М.: Новый юрист, 2006.
6. Амеджанова Г. Б. Право и охрана недр в РК.— Алматы: КазГНУ им. Аль-Фараби, 1996.
7. Байдельдинов Д. Л. Правовой механизм государственного управления в области экологии.— Алматы: КазНГУ, 1998.
8. Байсалов С. Б. Наши недра — наше богатство. // Вестник Министерства Юстиции РК, 1996, № 5
9. Байсалов С. Б., Байдельдинов Д. М. Об охране рыбных запасов. // Вестник Министерства Юстиции РК, 1996. № 8.
10. Баимбетов Н. С. Правовые основы экологической экспертизы в РК (уч. пособ.).— Алматы, 2001.
11. Баландюк В. Н. Экологические преступления.— Омск, 1998.
12. Боголюбов С. А. Экологическое право.— М., 1998, 2001, 2006, 2008.
13. Бринчук М. М. Экологическое право.— М.: Юрист, 2005.
14. Гусев Р. К. Экологическое право.— М., 2000 г.
15. Дубовик О. Л., Жалинский А. Э. Причины экологических преступлений.— М., 1988.
16. Дубовик О. Л. Экологическое право издат.— М.: ЭКСМО, 2005, 2008.
17. Ерофеев Б. В. Экологическое право.— М.: Юрайт, 2006.

18. Жевлаков Э. Н. Экологические преступления и экологическая преступность.— М., 1998.
19. Карабулова Р. Х. Гражданско-правовая ответственность за экологические правонарушения. Автореферат кан.юр.наук.— Алматы, 2000.
20. Копылов М. Н. Юридическая ответственность за экологические преступления.— М.: Изд-во РУДН, 2004.
21. Крассов О. И. Экологическое право.— М.: Дело, 2001.
22. Крассов О. И. Природные ресурсы России. Комментарий законодательства.— М.: Дело, 2002.
23. Культелеев С. Т. Экологическое право — перспективы развития. В кн. Материалы заседания круглого стола «Проблемы развития экологической культуры государства и народа Казахстана». Правовые аспекты.— Алматы: КазГНУ, 1996.
24. Культелеев С. Т. Правовые проблемы экологии Республики Казахстан. // Государство и право, 1997. № 5.
25. Культелеев С. Т. Эколого-правовая охрана атмосферного воздуха. Материалы республиканской научно-методической конференции. «Проблемы развития негосударственного сектора образования и подготовки специалистов на пороге XXI в.» (18-19 мая 1999 г.).— Алматы: Данекер, 1999 г.
26. Культелеев С. Т. Махметова Л. М. Вопросы применения норм экологического кодекса РК Вестник КазНУ. Серия Юридическая № 1. 2009.— С. 34—39.
27. Культелеев С. Т. Перспективы дальнейшего развития Экологического законодательства. Зангер, 2004. № 10.— С. 23—25.
28. Культелеев С. Т. Некоторые правовые проблемы осуществления экологического контроля”, в кн. Эколого-правовая наука и практика Казахстана: проблемы рационального использования и охраны природных ресурсов (Байсаловские чтения — 2004).— Алматы, 2004 г.
29. Культелеев С. Т. Экологическое право в системе отраслей права Проблемы развития и унификации экологического и аграрного законодательства Казахстана и стран СНГ в контексте интеграционных процессов. Материалы международной научно-практической конференции.— Алматы, 2005.
30. Колбасов О. С. Возмещение гражданами экологического вреда. //Государство и право.— М., 1994.— № 10.

31. Колбасов О. С. Международно-правовая охрана окружающей среды.— М., 1982.
32. Косанов Ж. Х. Право собственности, право землепользования и иные вещные права на землю.— Алматы, 2002.
33. Камышанский В. П. Право собственности, пределы и ограничения. Закон и право.— М., 2000.
34. Каспийское море правовой статус и режим безопасности региона и охраны окружающей среды (сборник научных статей).— Алматы, 2006.
35. Мауленов К. С. Законодательство и недропользование. //Вестник Министерства Юстиции РК, 1996. № 5.
36. Мисник Г. А. Экологическое право.— Ростов на Дону: Феникс, 2001.
37. Мухитдинов Н. Б., Мороз С. П. Горное право Республики Казахстан.— Алматы, 2004.
38. Мухитдинов Н.Б., Мороз С.П., Куандыков К.Д. Состояние и тенденции развития экологического права РК. //Известия Министерства науки АН РК, 1997. № 4.
39. Мухитдинов Н. Б., Рахимбердин К. Х., Карабулова Р. К. Проблемы теории правовой охраны атмосферного воздуха.— Алматы, 2002.
40. Международное эколого-правовое сотрудничество (учебник).— Алматы: Данекер, 2001.
41. Махметова Л. М. Правовые принципы экологического аудита. Право и государство, 2003. № 1.
42. Новикова Е. В. Теоретические проблемы развития экологического законодательства в Республике Казахстан.— М.: Юристъ, 1999.
43. Петров В. В. Экологическое право России.— М.: Бек, 1995, 1997.
44. Понкратов И. Ф. Комментарий к законодательству об охране окружающей природной среды.— М.: Норма, 1997.
45. Парламент РК, Институт государства и права Министерства науки АН РК. Мат. междунар. науч.-практ. конф. 27-28 марта 1997 г.— Алматы, 1997.
46. Правовое регулирование недропользования. Материалы семинара.— Алматы: ВШП "Адилет", 1999
47. Петрова Т. В. Правовые проблемы экономического механизма охраны окружающей среды.— М., 2000.

48. Стамкулов А. С. Экологическое право Республики Казахстан на пороге XXI века. Право и государство, 1997. № 4.
49. Стамкулов А. С. Некоторые проблемы экологического права в условиях рыночной экономики. // Вестник КазНУ им. аль-Фараби, серия юридическая, 1998. № 9.
50. Стамкулова Г. А. Правовая охрана нелесной растительности Республики Казахстан.— Алматы, 2001.
51. Сулейменова С. Ж. Правовая охрана вод от антропогенного воздействия.— Алматы: КазГЮА, 2001.
52. Тимошенко А. С. Формирование и развитие международного права окружающей среды.— М., 1986.
53. Хаджиев А. Х. Земельное право Республики Казахстан.— Алматы, 2001.
54. Хаджиев А. Х. Вопросы гражданско-правовой ответственности за земельные правонарушения по новому земельному законодательству РК Известия Мин.образования и наук РК, Национальная АНРК. Серия общественных наук. № 4.— Алматы, 2001.
55. Ахмадиева З. А. К вопросу о природоохранной деятельности органов внутренних дел.— Научные труды. Эдилет. № 1, 2008.

ТЕСТОВЫЕ ЗАДАНИЯ ПО КУРСУ ЭКОЛОГИЧЕСКОЕ ПРАВО РК

1. Какие методы присущи экологическому праву?

- А) гражданско-экологические;
- В) административные;
- С) административный, гражданский, экологический, экономический;
- Д) эколого-административные.
- Е) экономические.

2. Какой из указанных принципов является приоритетным?

- А) охрана жизни и здоровья человека, сохранения и восстановления окружающей среды, благоприятной для жизни, труда и отдыха населения;
- В) обеспечение экологической безопасности, восстановление нарушенных естественных экологических систем на территориях с неблагоприятной экологической обстановкой;
- С) рациональное использование и воспроизводство природных ресурсов, поэтапное введение платы за природопользование и внедрение экономического стимулирования охраны окружающей среды;
- Д) предотвращение ущерба окружающей природной среде, оценка возможного воздействия на окружающую среду;
- Е) активное и демократическое участие населения, общественных объединений и органов местного самоуправления в области охраны окружающей среды.

3. Окружающая среда — это...

- А) совокупность природных ресурсов;
- В) совокупность живых природных ресурсов;
- С) совокупность живых и неживых природных ресурсов в их взаимодействии;
- Д) совокупность живых природных объектов в их взаимодействии;
- Е) совокупность природных объектов в их взаимодействии.

4. В частной собственности могут находиться...

- A) воды;
- B) малые реки;
- C) земельный участок;
- D) месторождения общераспространенных полезных ископаемых;
- E) недра.

5. К общему природопользованию относится...

- A) использование земельного участка, находящегося в общем землепользовании;
- B) использование природных ресурсов для удовлетворения жизненно важных нужд населения;
- C) использование природных ресурсов для удовлетворения хозяйственных нужд населения;
- D) использование природных ресурсов на основании единых правоустанавливающих документов;
- E) использование участка недр несколькими недропользователями.

6. Лимиты и квоты на природопользование устанавливаются...

- A) центральным исполнительным органом РК в области охраны окружающей среды;
- B) органами государственной экологической экспертизы;
- C) Правительством РК;
- D) областными исполнительными органами;
- E) органами специальной компетенции в области охраны окружающей среды.

7. Разрешения специально уполномоченных государственных органов не требуется на...

- A) использование природных ресурсов в пределах установленных лимитов;
- B) загрязнение окружающей среды;
- C) осуществление общего природопользования;
- D) размещение отходов производства в окружающей среде;
- E) использование природных ресурсов, не связанное с их изъятием из окружающей среды.

8. К экономическим методам охраны окружающей среды не относится...

- A) плата за пользование природными ресурсами;
- B) плата за загрязнение окружающей среды;
- C) уголовные штрафы, назначаемые за совершенные экологические преступления;
- D) экологическое страхование;
- E) создание фондов охраны окружающей среды.

9. Ставки платежей за загрязнение окружающей среды утверждаются...

- A) центральным исполнительным органом в области охраны окружающей среды;
- B) Правительством РК;
- C) местными представительными органами;
- D) акимами областей по согласованию с центральным исполнительным органом в области охраны окружающей среды;
- E) акимами районов по согласованию с местными органами охраны окружающей среды.

10. Обязательному экологическому страхованию подлежат...

- A) лица, осуществляющие деятельность на территориях с чрезвычайной экологической ситуацией;
- B) лица, осуществляющие природопользование на территориях с чрезвычайной экологической ситуацией или в зонах экологического бедствия;
- C) лица, осуществляющие природопользование на особо охраняемых природных территориях;
- D) лица, осуществляющие производственную деятельность на территории населенных пунктов;
- E) лица, осуществляющие экологически опасные виды деятельности.

11. Объектами стандартизации и сертификации в области охраны окружающей среды являются ...

- A) продукция, работы, услуги, представляющие угрозу для экологической безопасности;

- В) качество окружающей среды;
- С) состояние объектов, имеющих особую экологическую, научную и культурную ценность;
- Д) документация, составляемая по результатам производственного мониторинга окружающей среды;
- Е) качество природных ресурсов, используемых для удовлетворения жизненно важных нужд населения.

12. Ввоз отходов производства и потребления в Республику Казахстан для переработки, хранения или захоронения возможен только...

- А) по разрешению Правительства РК;
- В) по разрешению центрального исполнительного органа в области охраны окружающей среды;
- С) по разрешению заинтересованного органа охраны окружающей среды;
- Д) по разрешению органов геологии и охраны недр;
- Е) по разрешению центрального исполнительного органа санитарного надзора.

13. Заключение общественной экологической экспертизы носит характер...

- А) обязательный;
- В) рекомендательный и информационный;
- С) по общему правилу рекомендательный характер, в случаях, предусмотренных законодательством — обязательный;
- Д) обязательный, если экспертиза проводится по инициативе населения, проживающего в районе воздействия объекта экспертизы;
- Е) обязательный, если экспертиза проводится по инициативе субъекта экспертируемой деятельности.

14. Чем территория с чрезвычайной экологической ситуацией отличается от зоны экологического бедствия?

- А) территория с чрезвычайной экологической ситуацией входит в состав зоны экологического бедствия;
- В) зона экологического бедствия входит в состав территории с чрезвычайной экологической ситуацией;

С) нарушения окружающей среды на территории с чрезвычайной экологической ситуацией носят более серьезный характер;

Д) чрезвычайная ситуация возникает только вследствие техногенных аварий;

Е) нарушения окружающей среды в зоне экологического бедствия носят более серьезный характер.

15. Зона экологической катастрофы...

А) является составной частью территории с чрезвычайной экологической ситуацией;

В) является составной частью зоны экологического бедствия;

С) является составной частью зоны экологического кризиса;

Д) является составной частью экологического предкризисного состояния;

Е) является зоной, в которую входят зона экологического бедствия и зона экологического кризиса.

16. Чрезвычайная экологическая ситуация на той или иной территории РК объявляется...

А) законом;

В) Правительством РК;

С) центральным исполнительным органом в области охраны окружающей среды;

Д) областными акимами;

Е) областными представительными органами.

17. Государственный контроль в области охраны окружающей среды осуществляется...

А) специально уполномоченными государственными органами в пределах своей компетенции;

В) общественными объединениями;

С) специально уполномоченными государственными органами в пределах своей компетенции или общественными объединениями по договорам с государственными органами;

Д) природопользователями;

Е) органами местного самоуправления.

18. Производственный контроль в области охраны окружающей среды осуществляется...

- А) специально уполномоченными государственными органами в пределах своей компетенции;
- В) общественными объединениями;
- С) специально уполномоченными государственными органами в пределах своей компетенции или общественными объединениями по договорам с государственными органами;
- Д) природопользователями;
- Е) органами местного самоуправления.

19. Общественный контроль в области охраны окружающей среды осуществляется...

- А) специально уполномоченными государственными органами в пределах своей компетенции;
- В) общественными объединениями;
- С) специально уполномоченными государственными органами в пределах своей компетенции или общественными объединениями по договорам с государственными органами;
- Д) природопользователями;
- Е) органами местного самоуправления.

20. Экологический аудит проводится...

- А) экологическими аудиторами и национальными аудиторскими организациями;
- Б) экологическими общественными объединениями;
- С) специально уполномоченными государственными органами;
- Д) экологическими аудиторами, аудиторскими организациями или экологическими общественными объединениями;
- Е) экологическими аудиторами или аудиторскими организациями.

21. Экологическая аудиторская деятельность подлежит...

- А) обязательному государственному лицензированию;
- В) обязательному страхованию;
- С) обязательным государственным систематическим проверкам;

- D) обязательной стандартизации;
- E) обязательной сертификации.

22. Какое из указанных преступлений не является экологическим?

- A) загрязнение, засорение и истощение вод;
- B) незаконная добыча водных животных и растений;
- C) незаконная охота;
- D) нарушение правил охраны животного мира;
- E) жестокое обращение с животными.

23. К землям оздоровительного назначения относятся...

- A) земли курортов;
- B) национальные парки;
- C) государственные природные заказники;
- D) государственные памятники природы;
- E) государственные ботанические сады.

24. Разрешение специально уполномоченного органа дает право на...

- A) содержание собаки охотничьей породы;
- B) охоту;
- C) содержание ловчих птиц;
- D) создание зоологических коллекций;
- E) научное изучение фауны и флоры.

25. К землям особо охраняемых природных территорий относятся...

- A) земли, занимаемые садами и виноградниками;
- B) водоохранные зоны и полосы;
- C) земли заповедников, заказников, памятников природы;
- D) плантационные насаждения специального назначения;
- E) защитные насаждения специального назначения.

26. Решение о закреплении охотничьего угодья за конкретным природопользователем и предоставлении ему права на промысловую охоту выносится...

- A) районным исполнительным органом;

- В) областным исполнительным органом;
- С) Правительством РК;
- Д) центральным исполнительным органом в области охраны окружающей среды;
- Е) районным или областным исполнительным органом в зависимости от расположения охотничьего угодья.

27. Орган, выдающий разрешение на специальное использование поверхностных вод —

- А) аким района;
- В) аким села, аула;
- С) специально уполномоченный орган по управлению водными ресурсами;
- Д) Правительство РК;
- Е) специально уполномоченный орган в области охраны окружающей среды.

28. Земли в РК разделены на...

- А) 5 категорий;
- В) 7 категорий;
- С) 8 категорий;
- Д) 9 категорий;
- Е) 6 категорий.

29. При любительской охоте разрешено применять...

- А) взрывчатые вещества;
- В) нарезное автоматическое оружие;
- С) гладкоствольное оружие;
- Д) силки, петли, капканы;
- Е) кинжалы.

30. Виды водопользования, предусмотренные водным законодательством РК —

- А) государственные и негосударственные водопользователи;
- В) национальные и иностранные водопользователи;
- С) общее и специальное;
- Д) бытовое и техническое;
- Е) промышленное и оросительное.

31. Юридическое понятие «воды»:

- А) совокупность всех вод, сосредоточенных в водных объектах;
- В) совокупность водоемов, использование которых поддается государственно-правовому регулированию;
- С) воды потребительского назначения;
- Д) естественно-природные водоемы, использование которых поддается государственно-правовому регулированию;
- Е) совокупность поверхностных водных источников, использование которых поддается государственно-правовому регулированию.

32. Земли общего пользования на землях населенных пунктов — это...

- А) пастбищные участки;
- В) земли, занятые улицами, проездами, скверами;
- С) земли обороны;
- Д) сенокосные участки;
- Е) земли лесхозов.

33. Виды рыболовства, предусмотренные законодательством РК об охране, воспроизводстве и использовании животного мира:

- А) государственное и частное;
- В) производственное и потребительское;
- С) промысловое, спортивное и любительское;
- Д) индивидуальное и коллективное;
- Е) организованное и неорганизованное.

34. Совокупность сведений о состоянии, использовании и охране вод — это...

- А) мониторинг;
- В) кадастр;
- С) водоустройство;
- Д) схема комплексного использования вод;
- Е) ведение учета вод.

35. Промысловая охота осуществляется...

- A) в научных целях;
- B) для получения хозяйственно полезной продукции;
- C) в культурно-воспитательных целях;
- D) для удовлетворения эстетических потребностей человека;
- E) для личного потребления добытой продукции.

36. Что относится к побочным лесным пользованиям?

- A) рубка леса;
- B) заготовка пней, луба, коры;
- C) пастьба скота;
- D) заготовка живицы;
- E) заготовка древесных соков.

37. Разрешение на выброс загрязняющих веществ в атмосферу стационарными источниками загрязнения выдают...

- A) предприятия и организации;
- B) специально уполномоченные органы;
- C) Правительство РК;
- D) областные акимы;
- E) районные акимы.

38. Правила охоты и порядок ведения охотничьего хозяйства утверждаются...

- A) Министерством охраны окружающей среды РК;
- B) Президентом РК;
- C) Парламентом РК;
- D) Правительством РК;
- E) местным акимом.

39. Правила рыболовства утверждаются...

- A) Комитетом рыбного хозяйства;
- B) местным акимом;
- C) Президентом;
- D) Правительством;
- E) Министерством охраны окружающей среды.

40. Санитарная рубка леса — это...

- A) очистка леса от наростов;
- B) сбор и уничтожение опавшей листвы
- C) удаление сухостойких, больных деревьев, бурелома;
- D) расчистка лесных просек;
- E) удаление древесных грибковых образований.

41. Законами устанавливается...

- A) зона чрезвычайной экологической ситуации;
- B) зона экологического бедствия;
- C) границы заповедников;
- D) границы пригородных зон;
- E) границы заповедных зон.

42. О добыче и охране какого полезного ископаемого был принят Закон Президента?

- A) об алмазных рудах;
- B) о каменном угле;
- C) о железных рудах;
- D) о природном газе;
- E) о нефти.

43. Максимальный срок, на который может быть предоставлено право долгосрочного водопользования:

- A) 20 лет;
- B) 25 лет;
- C) 30 лет;
- D) 49 лет;
- E) 10 лет.

44. Какой орган определяет перевод лесного фонда из одной категории в другую?

- A) Министерство охраны окружающей среды;
- B) Правительство РК;
- C) районный аким;
- D) областной аким;
- E) Комитет лесного и охотничьего хозяйства.

45. Виды экологической экспертизы:

- A) общая и специальная;
- B) ведомственная и межведомственная;
- C) республиканская и местная;
- D) государственная и общественная;
- E) государственная и частная.

46. Водоёмы, обладающие природными лечебными свойствами, относятся к категории...

- A) оздоровительных;
- B) рекреационных;
- C) заповедных;
- D) заказных;
- E) специальных.

47. Каков эколого-правовой статус Приаралья?

- A) экологически неблагоприятный регион;
- B) зона экологического бедствия;
- C) экологически опасная зона;
- D) зона повышенной экологической опасности;
- E) зона повышенного экологического риска.

48. Каким органом устанавливаются Правила сенокосения и пастбы скота на землях лесного фонда?

- A) районным акимом;
- B) постоянным владельцем участка лесного фонда;
- C) Правительством РК;
- D) Министерством охраны окружающей среды;
- E) Специально уполномоченным органом.

49. Вид водопользования, имеющий приоритетное значение перед другими видами:

- A) для нужд обороны;
- B) для нужд транспорта;
- C) для коммунальных услуг;
- D) для оросительных систем;
- E) для питьевых и бытовых нужд.

50. Категории особо охраняемых природных территорий:

- A) комплексные и пообъектные;
- B) государственные и общественные;
- C) государственные и частные;
- D) республиканские и местные;
- E) правительственные, ведомственные и местные.

51. Какие земли не относятся к землям сельскохозяйственного назначения?

- A) охотничьи угодья;
- B) сенокосы и пастбища;
- C) скотопрогонные трассы;
- D) земли садоводческих товариществ;
- E) дачные участки.

52. Какие земли не относятся к землям особо охраняемых природных территорий?

- A) земли заповедников;
- B) земли памятников природы;
- C) земли памятников истории и культуры;
- D) земли заказников;
- E) земли национальных парков.

53. Взимание с природопользователей специальных налогов — это:

- A) плата за пользование природными ресурсами;
- B) плата за загрязнение окружающей среды;
- C) плата за охрану и воспроизводство природных ресурсов;
- D) плата за сверхлимитное загрязнение окружающей среды;
- E) штрафная санкция.

54. Что такое природноресурсовый кадастр?

- A) нормативно-правовой акт об охране и использовании природного ресурса;
- B) документ на право пользования природным ресурсом;
- C) ставка платы за природопользование;
- D) свод данных о природном объекте;
- E) система информации о действующих нормативно-правовых актах об охране и использовании природного ресурса.

55. Если в стране инвестора действуют менее строгие нормативы качества окружающей среды, чем в РК, то такой проект:

- A) не может быть реализован в РК;
- B) может быть реализован в РК в соответствии с зарубежными нормативами;
- C) реализуется при наличии заключения экологической экспертизы;
- D) реализуется при наличии разрешения Гос. комитета по инвестициям;
- E) реализован по постановлению Правительства.

56. Какие природные объекты подлежат охране на территории заповедника?

- A) животный мир;
- B) растительный и животный мир;
- C) объекты, в отношении которых предусмотрено проведение научных исследований;
- D) весь природный комплекс;
- E) объекты, перечисленные в положении о заповеднике.

57. Каким обязательным признаком обладают виды растений и животных, заносимые в Красную книгу РК?

- A) имеют особое научное значение;
- B) являются редкими или исчезающими;
- C) имеют особое хозяйственное значение;
- D) имеют особое международное значение;
- E) обитают на особо охраняемых природных территориях.

58. Документ, устанавливающий право на заготовку и вывоз древесины, живицы и второстепенных лесных материалов —

- A) ордер;
- B) лесной билет;
- C) лесорубочный билет;
- D) решение местного исполнительного органа;
- E) лицензия.

59. Документ, устанавливающий право на мелкий отпуск древесины на корню —

- A) ордер;
- B) лесной билет;
- C) лесорубочный билет;
- D) решение местного исполнительного органа;
- E) лицензия.

60. Природный ресурс, не являющийся объектом права собственности —

- A) земля;
- B) недра;
- C) воды;
- D) растительный и животный мир;
- E) атмосферный воздух.

61. Какой документ удостоверяет право долгосрочного лесопользования?

- A) лесорубочный билет;
- B) протокол о результатах тендера и заключение договора.
- C) лесной билет;
- D) лицензия;
- E) разрешение.

62. Способы рыболовства, разрешенные при любительской рыбной ловле:

- A) использование взрывчатки;
- B) использование электротока;
- C) ловля спиннингом;
- D) устройство заград;
- E) остроги.

63. Каким органом выдается разрешение на специальное водопользование?

- A) органом охраны природы;
- B) Министерством сельского хозяйства РК;
- C) районным акимом;
- D) областным акимом;
- E) специальным органом по управлению водными ресурсами.

64. Какой из перечисленных видов лесопользования является побочным лесным использованием?

- A) заготовка второстепенных лесных материалов;
- B) заготовка живицы;
- C) заготовка древесины;
- D) заготовка дикорастущих плодов;
- E) заготовка древесной зелени.

65. Какими органами устанавливаются лимиты и квоты на использование животного мира?

- A) районным акимом;
- B) областным акимом;
- C) представительными органами власти;
- D) Правительством РК;
- E) Министерством охраны окружающей среды.

66. Пригородные зоны — это...

- A) земли, входящие в городскую черту;
- B) земли лесхозов;
- C) земли сельских населенных пунктов;
- D) земли курортов;
- E) земли за пределами городской черты, составляющие с городом единую территорию.

67. Государственным национальным природным паркам участки лесного фонда предоставляются...

- A) в постоянное землепользование;
- B) в частную собственность;
- C) в долгосрочное землепользование;
- D) в краткосрочное землепользование;
- E) в долгосрочную аренду.

68. Какой вид лесопользования граждане могут осуществлять без получения специальных разрешений?

- A) заготовка древесины;
- B) пастьба скота;
- C) заготовка древесной зелени;
- D) сенокошение;
- E) пребывание в лесах для отдыха.

69. Заготовка коры и древесной зелени допускается...

- A) только с сухостойных деревьев;
- B) только с валежных деревьев;
- C) с растущих деревьев;
- D) с деревьев, срубленных в порядке рубок леса;
- E) с приспевающих деревьев.

70. Лесной билет удостоверяют право...

- A) краткосрочного лесопользования;
- A) долгосрочного лесопользования;
- C) вторичного лесопользования;
- D) постоянного владения участком лесного фонда;
- E) проведения лесоустройства.

71. Лесорубочный билет выдается...

- A) постоянным владельцем участка лесного фонда;
- B) постоянным владельцем участка лесного фонда или местным исполнительным органом;
- C) гос.учреждением лесного хозяйства;
- D) постоянным владельцем участка лесного фонда или лесничеством;
- E) местным исполнительным органом с согласия постоянного владельца участка лесного фонда.

72. Право краткосрочного использования участков леса для сенокосения и пастьбы скота — это право на срок...

- A) до 1 года;
- B) до 2 лет;
- C) до 3 лет;
- D) до 4 лет;
- E) до 5 лет.

73. Специализированная международная организация ООН природоохранительного направления:

- A) ФАО
- B) ВМО;
- C) ИКАО;
- D) ЮНЕП;
- E) МАТАТЭ.

74. Право долгосрочного использования участков леса для нужд отгонного животноводства — это право на срок...

- A) до 10 лет;
- B) не предоставляется;
- C) до 15 лет;
- D) до 49 лет;
- E) до 25 лет.

75. Какая из специально созданных международных организаций занимается охраной окружающей среды?

- 1) ВОЗ;
- 2) ВСОП;
- 3) НАТО;
- 4) МОТ;
- 5) ТСМОС.

76. Экологическая экспертиза осуществляется...

A) специально уполномоченным государственным органом;
B) специально уполномоченным государственным органом или общественным объединением;

C) специально уполномоченным государственным органом или независимым предпринимателем;

D) физическим или независимым коммерческим юридическим лицом;

E) специально уполномоченным государственным органом, а также физическим или независимым коммерческим юридическим лицом, имеющим государственную лицензию на осуществление контроля в области охраны окружающей среды.

77. Положительное заключение государственной экологической экспертизы к проектной документации действует в течение...

- A) 1 года;
- B) 2 лет;
- C) 3 лет;
- D) 5 лет;
- E) 10 лет.

78. Оценка воздействия на окружающую среду — это...

- А) одна из обязательных стадий государственной экологической экспертизы;
- В) обязательная часть предпроектной документации, представляемой на государственную экологическую экспертизу;
- С) один из видов общественной экологической экспертизы;
- Д) один из видов государственной экологической экспертизы;
- Е) составная часть процедуры общественной экологической экспертизы.

79. Экспертом государственной экологической экспертизы может быть...

- А) иностранный гражданин;
- В) лицо, обладающее спецпознаниями и опытом;
- С) заказчик документации, подлежащей государственной экологической экспертизе;
- Д) представитель заказчика документации, подлежащей государственной экологической экспертизе;
- Е) кредитор заказчика документации, подлежащей государственной экологической экспертизе.

80. Срок проведения государственной экологической экспертизы не должен превышать...

- А) 1 месяца;
- В) 45 дней;
- С) двух месяцев;
- Д) трех месяцев;
- Е) двух недель.

81. Какой орган определяет перечень общераспространенных полезных ископаемых?

- А) Правительство РК;
- В) областные исполнительные органы;
- С) компетентный орган (специально уполномоченный орган);
- Д) специальная правительственная комиссия по заключению контрактов на недропользование;
- Е) специально уполномоченный орган РК по охране окружающей среды.

82. Какой орган определяет особенности порядка уплаты специальных платежей и налогов для недропользователей?

- A) Правительство РК;
- B) областные исполнительные органы;
- C) компетентный орган (специально уполномоченный орган);
- D) специальная правительственная комиссия по заключению контрактов на недропользование;
- E) специально уполномоченный орган РК по охране окружающей среды.

83. Какой из указанных объектов природы не является собственностью государства?

- A) воды;
- B) атмосферный воздух;
- C) леса;
- D) животный мир;
- E) недра.

84. Какой орган определяет порядок заключения контрактов на право недропользования?

- A) Правительство РК;
- B) областные исполнительные органы;
- C) компетентный орган (специально уполномоченный орган);
- D) специальная правительственная комиссия по заключению контрактов на недропользование;
- E) специально уполномоченный орган РК по охране окружающей среды.

85. Кто определяет компетентный орган по заключению и исполнению контрактов на недропользование (кроме добычи общераспространенных полезных ископаемых)?

- A) Правительство РК;
- B) областные исполнительные органы;
- C) компетентный орган (специально уполномоченный орган);
- D) специальная правительственная комиссия по заключению контрактов на недропользование;
- E) специально уполномоченный орган РК по охране окружающей среды.

86. Какой орган определяет перечни участков недр, имеющих особую экологическую, научную и культурную ценность, являющихся особо охраняемыми природными территориями республиканского значения?

- A) Правительство РК;
- B) областные исполнительные органы;
- C) компетентный орган (специально уполномоченный орган);
- D) специальная правительственная комиссия по заключению контрактов на недропользование;
- E) специально уполномоченный орган РК по охране окружающей среды.

87. Передача права недропользования другому лицу (кроме передачи права недропользования в залог)...

- A) запрещается;
- B) допускается только с согласия компетентного органа;
- C) допускается без получения дополнительных разрешений;
- D) допускается только с согласия Правительства;
- E) допускается только с согласия центрального исполнительного органа в области охраны окружающей среды.

88. На какой срок заключается контракт на разведку?

- A) на 5 лет;
- B) на 6 лет;
- C) на 7 лет;
- D) на 8 лет;
- E) на 9 лет.

89. Имеет ли недропользователь право продления срока действия контракта на разведку?

- A) нет;
- B) да, при условии выполнения обязательств, определенных контрактом и соответствующими программами работ;
- C) нет, кроме случаев, когда недропользователем является национальная компания;
- D) да, кроме случаев, когда недропользователем является иностранное юридическое лицо;
- E) да, кроме случаев, когда недропользование осуществляется в предохранительной зоне.

90. Объектом экологической экспертизы не является ...

- A) качество природного объекта;
- B) материалы экологического аудита;
- C) материалы экологического обоснования для получения лицензий на природопользование;
- D) предпроектная документация, касающаяся природопользования;
- E) материалы обследования территорий.

91. Какой орган вправе приостановить действие контракта на недропользование?

- A) только компетентный орган (уполномоченный государственный орган);
- B) только государственный орган по использованию и охране недр;
- C) компетентный орган или государственный орган по использованию и охране недр;
- D) Правительство РК;
- E) Правительство РК или компетентный орган.

92. На какой срок может быть приостановлено действие контракта?

- A) до 3 месяцев;
- B) до 6 месяцев;
- C) до 8 месяцев;
- D) до 10 месяцев;
- E) до 12 месяцев.

93. Массовое уничтожение растительного или животного мира, отравление атмосферы, земельных или водных ресурсов представляют собой состав:

- A) геноцида;
- B) экоцида;
- C) нарушения экологических требований к хозяйственной и иной деятельности;
- D) нарушение правил безопасности при обращении с биологическими агентами и токсинами;
- E) загрязнение атмосферы, земли и водных ресурсов.

94. К какой категории особо охраняемых природных территорий относятся государственные природные резерваты?

- A) только республиканского значения;
- B) только местного значения;
- C) только областного значения;
- D) республиканского или местного значения;
- E) входят в состав других особо охраняемых природных территорий.

95. Какой вид государственного кадастра не предусмотрен Законом «О недрах и недропользовании»?

- A) кадастр месторождений и проявлений полезных ископаемых;
- B) кадастр захоронений вредных веществ, радиоактивных отходов в недрах;
- C) кадастр техногенных минеральных образований;
- D) кадастр пустых пород;
- E) кадастр полезных ископаемых.

96. Совокупность сведений об охране, воспроизводстве и использовании природных ресурсов — это...

- A) кадастр природных ресурсов;
- B) мониторинг природных ресурсов;
- C) экологическая экспертиза природных ресурсов;
- D) землеустройство природных ресурсов;
- E) учет природных ресурсов.

97. Наблюдение за состоянием атмосферного воздуха — это...

- A) мониторинг;
- B) кадастр;
- C) учет;
- D) информация;
- E) статистика.

98. Сколько видов экологического контроля предусмотрено Экологическим Кодексом РК?

- A) 4;

- B) 3;
- C) 5;
- D) 2;
- E) 7.

99. Каким законодательным актом определяется порядок оценки воздействия на окружающую среду?

- A) Экологическим Кодексом РК;
- B) Постановлением Правительства « О мониторинге земель в РК»;
- C) Постановлением Правительства « О порядке ведения государственных природноресурсовых кадастров»;
- D) Земельным, Водным, Лесным кодексами;
- E) Законом «Об особо охраняемых природных территориях».

100. При получении разрешения на захоронение вредных веществ и сброс сточных вод в недра не требуется заключения:

- A) министерства охраны окружающей среды;
- B) органов санитарного надзора;
- C) органов горного надзора;
- D) областного органа по охране природы;
- E) представительных органов.

101. Какие органы утверждают размеры платы за загрязнение окружающей среды?

- A) уполномоченный орган в области охраны окружающей среды;
- B) Агентство по управлению земельными ресурсами;
- C) местные исполнительные органы;
- D) Правительство РК;
- E) Министерство финансов.

102. Максимально возможный объем выделения загрязняющих веществ в атмосферу в единицу продукции называется:

- A) норматив предельно допустимых выбросов;
- B) норматив предельно допустимого уровня вредного физического воздействия;

- С) норматив предельно допустимой концентрации вредных веществ;
- Д) норматив порогового состояния атмосферного воздуха;
- Е) удельный норматив выброса.

103. Каким органом осуществляется стандартизация в области охраны окружающей среды?

- А) Министерством охраны окружающей среды;
- В) казенным предприятием «Казгидромет» Министерства охраны окружающей среды;
- С) органом экологической экспертизы;
- Д) местными исполнительными органами;
- Е) специально уполномоченным органом по стандартизации и сертификации.

104. К объектам стандартизации и сертификации в области охраны окружающей среды относятся...

- А) растительный мир (кроме лесов);
- В) воды и водные объекты;
- С) продукция, производимая и ввозимая в РК;
- Д) качество атмосферного воздуха;
- Е) животный мир.

105. К зонам с особыми условиями использования земель не относятся...

- А) пригородные зоны;
- В) санитарно-защитные зоны промышленных предприятий;
- С) селеопасные, оползнеопасные зоны;
- Д) санитарно-защитные зоны водозаборных сооружений;
- Е) водоохраные зоны и полосы.

106. Виды правительственных комиссий, создаваемых для ведения Красной книги РК:

- А) отраслевая и межотраслевая;
- В) ботаническая и зоологическая;
- С) постоянная и временная;
- Д) открытая и закрытая;
- Е) малая и расширенная.

107. Установлен ли размер возмещения вреда повреждением или уничтожением травяного растения.

- A) нет не установлен;
- B) установлен гражданским законодательством;
- C) установлен земельным законодательством;
- D) установлен лесным законодательством;
- E) установлен административным законодательством.

108. Выполнение какого требования не является необходимым для получения охотничьего билета?

- A) достижение 18 лет;
- B) наличие высшего образования;
- C) сдача испытания по охотничьему минимуму;
- D) уплата госпошлины;
- E) полная дееспособность.

109. Какой вид охоты осуществляется главным образом для удовлетворения спортивных потребностей охотника?

- A) промысловая;
- B) любительская;
- C) спортивная;
- D) научная;
- E) санитарная.

110. Водопользование, осуществляемое для питьевых и иных нужд, без применения технических сооружений и устройств и без закрепления водных ресурсов за отдельными гражданами, называется...

- A) общее;
- B) специальное;
- C) обособленное;
- D) совместное;
- E) вторичное.

111. Водопользование, связанное с закреплением водоемов или их частей за отдельными водопользователями, называется...

- A) общее;
- B) специальное;

- С) обособленное;
- Д) совместное;
- Е) вторичное.

112. Изъятие земельного участка, не используемого по целевому назначению, осуществляется...

- А) районным исполнительным органом;
- В) областным исполнительным органом;
- С) территориальным органом по управлению земельными ресурсами;
- Д) местным исполнительным органом по представлению органа по управлению земельными ресурсами;
- Е) судом по иску уполномоченного государственного органа.

113. Размеры возмещения вреда установлены

- А) Правительством;
- В) Комитетом лесного и охотничьего хозяйства;
- С) местным исполнительным органом;
- Д) Парламентом;
- Е) областным представительным органом.

114. Как определяется размер возмещения вреда, причиненный нарушением лесного законодательства.

- А) за 1 м³ в тенге;
- В) в сантиметрах, метрах, срубленной древесины;
- С) в минимальных расчетных показателях;
- Д) в размере рыночной стоимости древесины;
- Е) по рыночной стоимости в валюте.

115. Консервация земель — это...

- А) временное изъятие земельного участка при обстоятельствах чрезвычайного характера;
- В) временное изъятие земель, исключение земель из сельскохозяйственного оборота;
- С) изъятие земель в качестве меры уголовного наказания;
- Д) снятие плодородного почвенного слоя с целью его сохранения;
- Е) изменение целевого назначения нарушенного земельного участка.

116. Какой орган переводит в состав земель запаса земли, на которых проводились испытания ядерного оружия?

- A) областные исполнительные органы;
- B) Парламент РК;
- C) Правительство РК;
- D) Президент РК;
- E) специально уполномоченный орган по управлению земельными ресурсами.

117. Как возмещается ущерб, причиненный животному миру?

- A) в полном объеме;
- B) в виде такс;
- C) в ограниченном объеме;
- D) в натуральном виде;
- E) в полном и ограниченном.

118. К какой категории относятся государственные заповедные зоны?

- A) только республиканского значения;
- B) только местного значения;
- C) республиканского или местного значения;
- D) только международного значения;
- E) только международного или республиканского значения.

119. Предусмотрено ли возмещение вреда уничтожением птичьих гнезд?

- A) нет не предусмотрено;
- B) установлено в том же размере, что за уничтожение птицы;
- C) установлена половина таксы, что за уничтожение птицы;
- D) установлено за уничтожение или разорение гнезд за 1 штуку в тенге по областям;
- E) размер устанавливает маслихат.

120. Антропогенное загрязнение окружающей среды:

- A) загрязнение, получаемое из космоса;
- B) физико-химические изменения в природе в результате извержения вулканов;

- С) физико-химические изменения в природе в результате хозяйственной деятельности;
- Д) физико-химические изменения в природе в результате изменения климата;
- Е) результат опустынивания земель.

121. К объектам охраны окружающей среды не относится:

- А) климат;
- В) озоновый слой Земли;
- С) атмосферный воздух;
- Д) искусственные экологические системы;
- Е) подводные растения.

122. К нормативам эмиссий по Экологическому кодексу РК не относятся...

- А) Технические удельные нормативы эмиссий;
- В) нормативы предельно допустимых выбросов и сбросов загрязняющих веществ;
- С) нормативы размещения отходов производства и потребления;
- Д) нормативы допустимых физических воздействий;
- Е) нормативы качества воды для использования в питьевых и иных целях.

123. В целях предотвращения деградации и истощения естественных экологических систем и природных ресурсов производится:

- А) нормирование качества окружающей среды;
- В) оценка воздействия на окружающую среду;
- С) стандартизация в области охраны окружающей среды;
- Д) экологическая экспертиза;
- Е) лицензирование природопользования.

124. Какая ответственность установлена за экологические правонарушения?

- А) уголовная, административная, дисциплинарная;
- В) уголовная, имущественная;
- С) уголовная, административная, имущественная;

- D) уголовная, административная, имущественная, дисциплинарная;
- E) эколого-правовая.

125. Режим континентального шельфа регулируется...

- A) международной конвенцией;
- B) международными организациями;
- C) национальным законодательством заинтересованной страны;
- D) гражданско-правовыми нормами;
- E) соглашением сторон прибрежных государств.

126. Декларация Рио-де-Жанейро по окружающей среде и развитию была провозглашена:

- A) в 1989 г.;
- B) в 1990 г.;
- C) в 1992 г.;
- D) в 1994 г.;
- E) в 1999 г.

127. Установление научно обоснованных предельно допустимых норм воздействия на окружающую среду — это...

- A) мониторинг;
- B) нормирование качества природной среды;
- C) кадастр;
- D) кондоминиум;
- E) сертификат.

128 . Система мероприятий, направленных на организацию рационального использования, воспроизводство и охрану природных ресурсов:

- A) государственное устройство природопользования;
- B) государственный мониторинг;
- C) государственный кадастр;
- D) планирование использования природной среды;
- E) зонирование природных территорий .

129. Какие виды хозяйственной деятельности подлежат обязательному лицензированию?

- A) образование рекреационных зон;

- В) экологически опасные виды деятельности;
- С) строительство учреждений образования;
- Д) сельскохозяйственное производство;
- Е) реконструкция производства.

130. Конференция ООН по окружающей среде в Стокгольме состоялась в...

- А) 1969 г.;
- В) 1979 г.;
- С) 1972 г.;
- Д) 1992 г.;
- Е) 2001 г.

131. Характеристика состава и свойств окружающей среды — это:

- А) кадастр;
- В) качество окружающей среды;
- С) нормативы окружающей среды;
- Д) мониторинг;
- Е) Государственный стандарт.

132. Подземные воды относятся к...

- А) полезным ископаемым;
- В) недрам;
- С) и водам, и недрам;
- Д) обособленный объект природы;
- Е) природный водоток.

133. Где состоялась конференция ООН по окружающей среде и развитию 1992 года?

- А) в Женеве;
- В) в Стокгольме;
- С) в Москве;
- Д) в Рио-де-Жанейро;
- Е) в Лондоне.

134. Основной источник экологического права —

- А) Кодекс об административных правонарушениях;

- В) Экологический кодекс РК;
- С) Гражданский кодекс;
- Д) Закон о земельной реформе в РК;
- Е) Концепция экологической безопасности РК.

135. Когда был принят Закон «Об охране, воспроизводстве и использовании животного мира»?

- А) 27 ноября 1990 г.;
- В) 12 мая 1991 г.;
- С) 18 марта 1997 г.;
- Д) 12 июня 2003 г.;
- Е) 9 июля 2004 г.

136. Объектом экологической экспертизы не является...

- А) землеустроительный проект;
- В) проект законодательного акта;
- С) хозяйственная деятельность природопользователя;
- Д) проект контракта на природопользование;
- Е) схемы развития и размещения особо охраняемых природных территорий.

137. Когда был принят Экологический кодекс РК?

- А) 9 января 2007 г.;
- В) 15 июля 1997 г.;
- С) 13 мая 1995 г.;
- Д) 12 мая 2000 г.;
- Е) 9 июля 2003 г.

138. Конвенция о международной торговле видами дикой фауны и флоры, находящимися под угрозой исчезновения, была принята в Вашингтоне в...

- А) 1974 г.;
- В) 1984 г.;
- С) 1986 г.;
- Д) 1973 г.;
- Е) 1999 г.

139. Формы экологического контроля

- А) информационная;

- В) карательная;
- С) охранительная;
- Д) государственная;
- Е) интегрированная, комплексная, дифференцированная.

140. Когда была принята Венская Конвенция об охране озонового слоя?

- А) в 1986 г.;
- В) в 1992 г.;
- С) в 1985 г.;
- Д) в 1989 г.;
- Е) в 2000 г.

141. Рамочная Конвенция ООН об изменении климата была принята в Нью-Йорке в...

- А) 1990 г.;
- В) 1992 г.;
- С) 1994 г.;
- Д) 1989 г.;
- Е) 2003г.

142. Когда была одобрена «Концепция экологической безопасности РК»?

- А) 30 апреля 1996 г.;
- В) 1 апреля 1997 г.;
- С) 19 октября 1999 г.;
- Д) 18 июня 2000 г.;
- Е) 3 декабря 2003 г.

143. Едиными на всей территории Республики являются нормативы:

- А) воздуха селитебных зон;
- В) предельно допустимого уровня радиации;
- С) санитарных зон;
- Д) предельно допустимых уровней магнитных полей;
- Е) предельно допустимые нагрузки на экологические объекты.

144. Закон РК «О недрах и недропользовании» был принят:

- A) 5 марта 2001 года;
- B) 21 сентября 1995 года;
- C) 1 декабря 2004 года;
- D) 27 января 1996 года;
- E) 22 декабря 1999 г.

145. Приложение к Контракту на недропользование, определяющее схематически и описательно участок недр, на которое недропользователь имеет право это:

- A) горный отвод;
- B) геологический отвод;
- C) лицензия;
- D) договор;
- E) план землеустройства.

146. Какими органами разрешаются споры между недропользователями?

- A) судами;
- B) акиматами;
- C) маслихатами;
- D) органами Госгортехнадзора;
- E) органом специальной компетенции.

147. Свод кратких унифицированных сведений о состоянии, использовании и охране складированных отходов добычи минерального сырья это:

- A) кадастр техногенных минеральных образований;
- B) кадастр захоронений вредных отходов;
- C) кадастр месторождений полезных ископаемых;
- D) мониторинг недр;
- E) баланс запасов.

148. Срок контракта на добычу с крупными и уникальными запасами полезных ископаемых заключается на:

- A) 15 лет;
- B) 50 лет;

- C) 25 лет;
- D) 6 лет;
- E) 10 лет.

149. Водоёмы, обладающие природными лечебными факторами относятся к категории:

- A) оздоровительных;
- B) рекреационных;
- C) заповедных;
- D) заказных;
- E) курортных.

150. Пользование водоёмами для массового отдыха, туризма и спортивных целей — это...

- A) заказное водопользование;
- B) рекреационное водопользование;
- C) заповедное водопользование;
- D) курортное водопользование;
- E) специальное водопользование.

151. Зоны, устанавливаемые вокруг водозаборов питьевой воды — это...

- A) гигиеническая зона;
- B) береговая полоса;
- C) зона санитарной охраны;
- D) предохранительная зона;
- E) заповедные зоны.

152. Какие виды права водопользования предусмотрены Водным Кодексом?

- A) только специальное;
- B) только бесплатное;
- C) общее и специальное обособленное;
- D) только платное;
- E) только по водным бассейнам.

153. Когда был принят Закон «О радиационной безопасности населения»?

- A) 22 апреля 1998 г.;

- В) 7 июля 2006 г.;
- С) 11 марта 2002 г.;
- Д) 6 марта 2001 г.;
- Е) 18 июня 2003 г.

154. Центральным специальным органом контроля за состоянием атмосферного воздуха является:

- А) Казгидромет;
- В) Казавиамет;
- С) Министерство охраны окружающей среды;
- Д) Санитарно-эпидемиологическая станция;
- Е) Министерство здравоохранения.

155. Закон РК «Об особо охраняемых природных территориях» был принят:

- А) 27 июня 2000 года;
- В) 3 августа 2002 года;
- С) 19 ноября 2002 года;
- Д) 7 июля 2006 года;
- Е) 3 марта 1996 года.

156. Сколько зон выделяются в государственных национальных природных парках:

- А) 3;
- В) 5;
- С) 4;
- Д) 7;
- Е) 2.

157. Какой вид особо охраняемой природной территории создается на участках земель без изъятия их у собственников:

- А) заповедники;
- В) природные парки;
- С) заказники;
- Д) дендрологические парки;
- Е) зоологические парки.

158. Запрет любой хозяйственной или иной деятельности, нарушающей естественное состояние окружающей среды — это

- A) заповедный режим;
- B) заказной режим;
- C) регулируемый режим;
- D) умеренно-охранный режим;
- E) режим, запрещающий охоту и рыболовство.

159. При создании государственных заказников земельные участки для них...

- A) изымаются у собственников и пользователей;
- B) арендуются у собственников и пользователей;
- C) не изымаются у собственников и пользователей;
- D) передаются в собственность Министерства охраны окружающей среды;
- E) ограничивают права собственников и землепользователей.

160. В лесной фонд не входят:

- A) ограниченно-эксплуатационные леса;
- B) защитные насаждения по полосам отвода;
- C) селезащитные леса;
- D) водоохранные леса;
- E) частный лесной фонд.

161. Отнесение государственного лесного фонда к категориям, а также перевод из одной категории в другую производится:

- A) Министерством охраны окружающей среды;
- B) Областным исполнительным органом;
- C) Комитетом лесного и охотничьего хозяйства;
- D) Правительством;
- E) Парламентом.

162. Какую функцию выполняет лес:

- A) особо охраняемой природной территории;
- B) особо ценного лесного массива;
- C) природного комплекса;

- D) почвозащитную, водоохранную, санитарно-гигиеническую;
- E) особого географического ландшафта.

163. Лесной кодекс РК был принят:

- A) 12 мая 2000 г.;
- B) 27 ноября 2001 г.;
- C) 23 января 1993 г.;
- D) 16 июля 1999 г.;
- E) 8 июля 2003 г.

164. Срок долгосрочного пользования лесом:

- A) до 20 лет;
- B) до 30 лет;
- C) до 50 лет;
- D) до 99 лет;
- E) до 49 лет.

165. В состав государственной лесной охраны Республики Казахстан входят:

- A) работники Министерства охраны окружающей среды;
- B) работники Министерства сельского хозяйства;
- C) работники предприятий, учреждений и организаций системы государственного управления лесного хозяйства;
- D) работники областных и районных инспекций природоохраны;
- E) работники Комитета природоохранного контроля.

166. Сколько видов пользования животным миром предусмотрены законодательством РК?

- A) 2;
- B) 3;
- C) 4;
- D) 5;
- E) 7.

167. Закон РК «О нефти» был принят:

- A) 09.06.2004 г.;

- В) 19.06.2002 г.;
- С) 28.06.1995 г.;
- Д) 21.10.1993 г.;
- Е) 18.03.1999 г.

168. К животному миру — объекту охраны экологического права не относятся...

- А) дикие животные;
- В) сельскохозяйственные животные;
- С) птицы;
- Д) насекомые;
- Е) рыбы.

169. Правила охоты на территории РК утверждаются:

- А) Министерством охраны окружающей среды;
- В) Правительством;
- С) Парламентом;
- Д) Президентом;
- Е) Комитетом лесного и охотничьего хозяйства.

170. Правила ведения рыбного хозяйства утверждаются:

- А) Министерством охраны окружающей среды;
- В) Правительством;
- С) Парламентом;
- Д) Президентом;
- Е) Комитетом рыбного хозяйства.

171. В зависимости от конкретных экологических условий территории допускаются изменения величин нормативов в сторону:

- А) занижения;
- В) ужесточения;
- С) смягчения;
- Д) не допускается ни в каких случаях;
- Е) допускается на временный срок.

172. Если в стране инвестора действуют менее строгие нормативы качества окружающей среды, чем в РК, то такой проект:

- А) не может быть реализован в РК;
- В) может быть реализован в РК в соответствии с зарубежными нормативами;
- С) реализуется при наличии заключения экологической экспертизы;
- Д) реализуется при наличии разрешения Гос. комитета по инвестициям;
- Е) Реализуется по решению специально уполномоченного органа.

173. Для определения соответствия стандартам и техническим условиям в области охраны окружающей среды осуществляется:

- А) аудиторская проверка;
- В) экологическая экспертиза;
- С) экологический контроль;
- Д) сертификация;
- Е) оценка воздействия на окружающую среду.

174. Наблюдение за состоянием окружающей среды, представляет собой:

- А) гос. статистику в области охраны окружающей среды;
- В) экологический контроль;
- С) экологический мониторинг;
- Д) экологическую экспертизу;
- Е) Экологический кадастр.

175. С целью соблюдения хозяйствующими субъектами экологических требований экологический аудит проводится:

- А) уполномоченными гос. органами;
- В) общественными объединениями;
- С) независимыми лицами на основе лицензии;
- Д) контрольно-ревизионными органами;
- Е) Экологическими экспертами, комиссиями.

176. Нормативы предельно допустимых концентраций вредных веществ в окружающей среде разрабатываются:

- A) Министерством охраны окружающей среды;
- B) Агентством по здравоохранению;
- C) научно-исследовательскими институтами;
- D) Министерством сельского хозяйства;
- E) Национальной академией наук.

177. Государственная экологическая экспертиза проводится:

- A) Правительством;
- B) Министерством охраны окружающей среды;
- C) подразделениями центральных исполнительных органов;
- D) Местными исполнительными органами;
- E) Независимыми аудиторами.

178. Высший специально уполномоченный исполнительный орган по охране природы называется:

- A) Министерство охраны природы;
- B) Госкомитет по природным ресурсам;
- C) Министерство охраны окружающей среды;
- D) Министерство сельского хозяйства;
- E) Министерство энергетики и минеральных ресурсов.

179. Какой вид административной санкции не предусмотрен за экологические правонарушения?

- A) лишение специального права;
- B) конфискация орудий правонарушения;
- C) административный арест;
- D) административное предупреждение;
- E) штраф на юридических лиц.

180. Какой вид контроля в области охраны окружающей среды не предусмотрен законодательством?

- A) государственный;
- B) инспекторские проверки;
- C) индивидуальный;
- D) общественный;
- E) производственный.

181. Природопользователями в соответствии с Экологическим кодексом РК не могут быть?

- A) первичными
- B) вторичными;
- C) с ограниченными правами;
- D) постоянными;
- E) временными.

182. Какой из указанных объектов природы не является собственностью государства?

- A) воды;
- B) атмосферный воздух;
- C) леса;
- D) животный мир;
- E) растительный мир.

183. Документ, содержащий сведения о состоянии редких, находящихся под угрозой исчезновения видов животных и растений — это...

- A) кадастр;
- B) Красная Книга;
- C) памятник природы;
- D) зоологическая и ботаническая коллекции;
- E) Кадастровая документация.

184. Контракт на добычу общераспространенных полезных ископаемых заключается с:

- A) облакиматом;
- B) Министерством охраны окружающей среды;
- C) Правительством;
- D) райакиматом;
- E) Органом специальной компетенции.

185. Какой вид полезных ископаемых относится к общераспространенным?

- A) бурый уголь;
- B) природный газ;

- С) известняк;
- Д) железные руды;
- Е) подземные воды.

186. Какой вид водопользования является бесплатным:

- А) первичное;
- В) вторичное;
- С) общее;
- Д) специальное;
- Е) временное.

187. Сенокосы и пастбища, входящие в состав земель лесного фонда могут предоставляться в пользование сроком:

- А) до 1 года
- В) до 3 лет;
- С) до 5 лет;
- Д) до 10 лет;
- Е) до 49 лет.

188. В чьей собственности находятся воды в РК?

- А) государственной и частной;
- В) государственной;
- С) государственной, общей и частной;
- Д) физических и юридических лиц, занимающихся сельхоз-производством;
- Е) государственной и владельцев водохозяйственных сооружений.

189. Комитет по водным ресурсам входит в состав:

- А) Министерства охраны окружающей среды;
- В) Министерства сельского хозяйства;
- С) Министерства энергетики и минеральных ресурсов;
- Д) является самостоятельным государственным органом по управлению водными ресурсами;
- Е) Министерства здравоохранения.

190. Какой из указанных органов имеет право контролировать состояние атмосферного воздуха?

- А) Комитет лесного и охотничьего хозяйства;
- В) Комитет по водным ресурсам;
- С) Санитарно-эпидемиологическая служба;
- Д) Министерство промышленности, индустрии и торговли;
- Е) Министерство по чрезвычайным ситуациям.

191. К какому виду лесопользования относится размещение ульев и пчел на землях лесного фонда?

- А) к заготовке второстепенных лесных материалов;
- В) к побочным лесным пользованиям;
- С) к пользованию участками государственного лесного фонда для нужд охотничьего хозяйства;
- Д) к пользованию лесом в научно-исследовательских целях;
- Е) к заготовке живицы.

192. Особо охраняемые природные территории делятся на:

- А) отдельные-комплексные;
- В) государственные-частные;
- С) республиканского значения, местного значения;
- Д) обособленные-совместные;
- Е) временные и постоянные

193. Охота не производится с применением...

- А) с применением охотничьего гладкоствольного оружия
- В) огнестрельным оружием с нарезным стволом.
- С) капканами, силками, кульмами, плашками;
- Д) собак и ловчих птиц;
- Е) с применением транспортных средств.

194. Государственная лесная охрана не имеет право:

- А) Проверять документы, разрешающие пользование лесным фондом;
- В) Составлять протоколы об административных правонарушениях;
- С) Задерживать лиц, совершивших правонарушение;

- D) Производить досмотр транспортных средств;
- E) Приостанавливать и прекращать хозяйственную деятельность.

195. В лесной фонд Республики Казахстан входят:

- A) кустарниковая растительность на землях сельскохозяйственного назначения;
- B) озеленительные насаждения в пределах границ населенных пунктов;
- C) деревья, кустарники на приусадебных участках;
- D) частный лесной фонд;
- E) отдельные деревья группы деревьев площадью менее 0,05 гектара.

196. Публичный и частный водный сервитут не может устанавливаться в целях:

- A) забора воды с применением технических средств и устройств;
- B) забора воды без применения сооружений, технических средств и устройств;
- C) водопоя скота;
- D) прогона скота;
- E) использования водных объектов в качестве водных путей маломерных судов.

197. Не относятся к категории животного мира по экологическому законодательству...

- A) редкие и находящиеся под угрозой исчезновения;
- B) виды животных, являющиеся объектом охоты;
- C) виды животных, являющиеся объектом рыболовства;
- D) виды животных, численность которых подлежит регулированию;
- E) виды животных, находящиеся в зоопарках.

198. К компетенции уполномоченного органа по охране животного мира не относится:

- A) Разрабатывает отраслевые программы;
- B) Осуществляет государственный контроль;

- С) Распределяет квоты на изъятие объектов животного мира;
- Д) Рассматривает дела об административных правонарушениях;
- Е) Утверждает правила охоты и рыболовства.

199. В целях сохранения и воспроизводства объектов животного мира не устанавливаются:

- А) ограничение количества пользователей животным миром,
- В) ограничение сроков пользования животным миром;
- С) регулирование численности животных;
- Д) запреты методов, способов и видов орудий добывания;
- Е) изменение норм изъятия.

200. Когда был ратифицирован Киотский протокол к Рамочной конвенции ООН об изменении климата Республики Казахстан?

- А) 1990 г.;
- В) 1992 г.;
- С) 1997 г.;
- Д) 1989 г.;
- Е) 2009 г.

СХЕМЫ ПО ЭКОЛОГИЧЕСКОМУ ПРАВУ РК



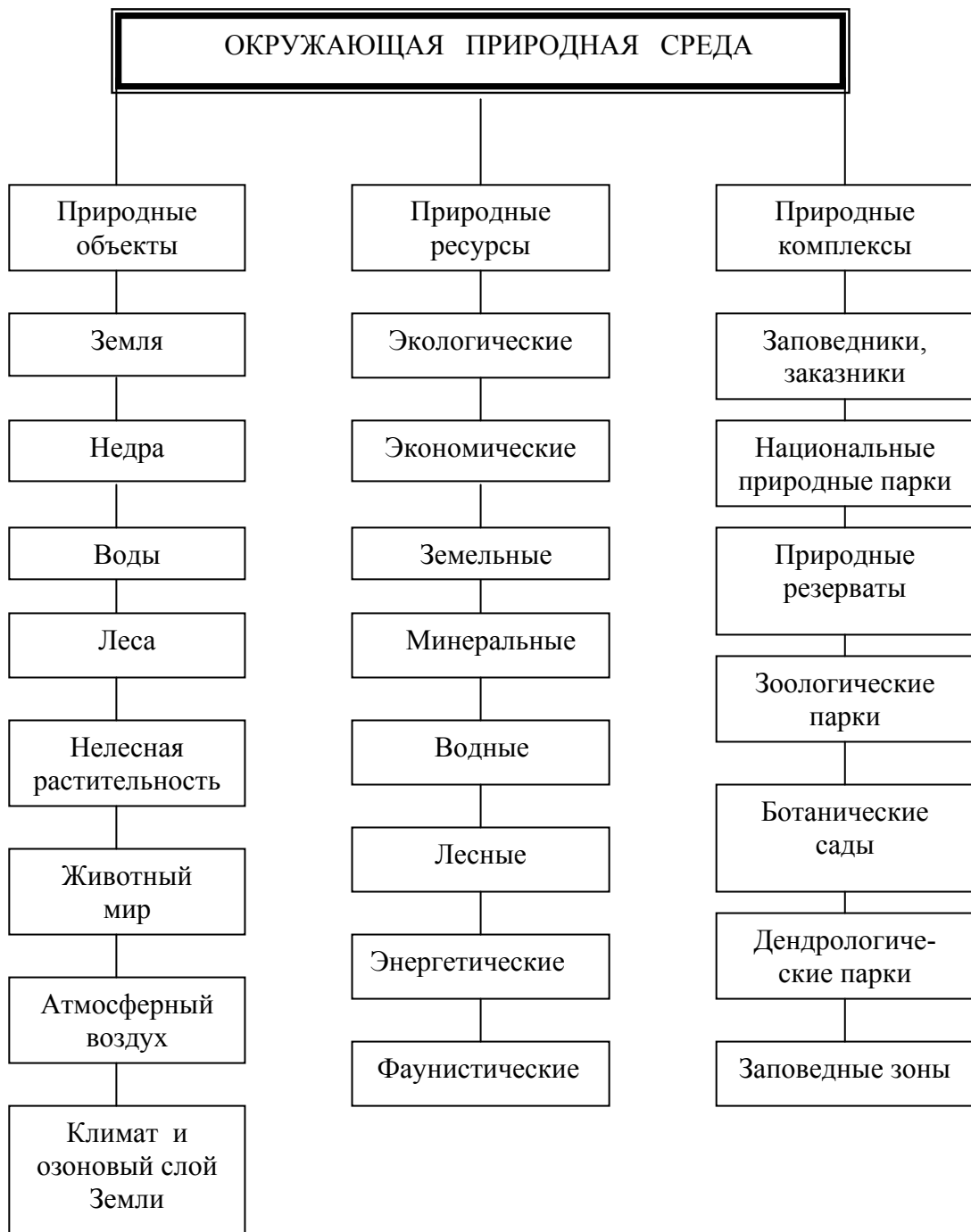



ЭКОЛОГИЧЕСКИЕ ФУНКЦИИ ПРАВА

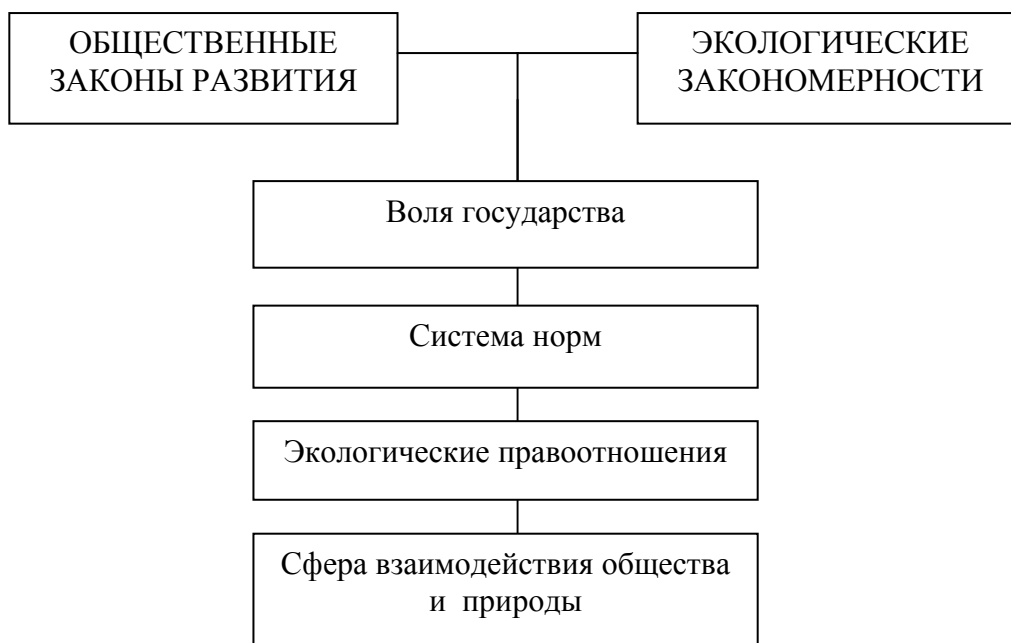

ОСНОВНЫЕ ПРИНЦИПЫ ЭКОЛОГИЧЕСКОГО ЗАКОНОДАТЕЛЬСТВА



Статья 5 Экологического кодекса РК

Экологические императивы

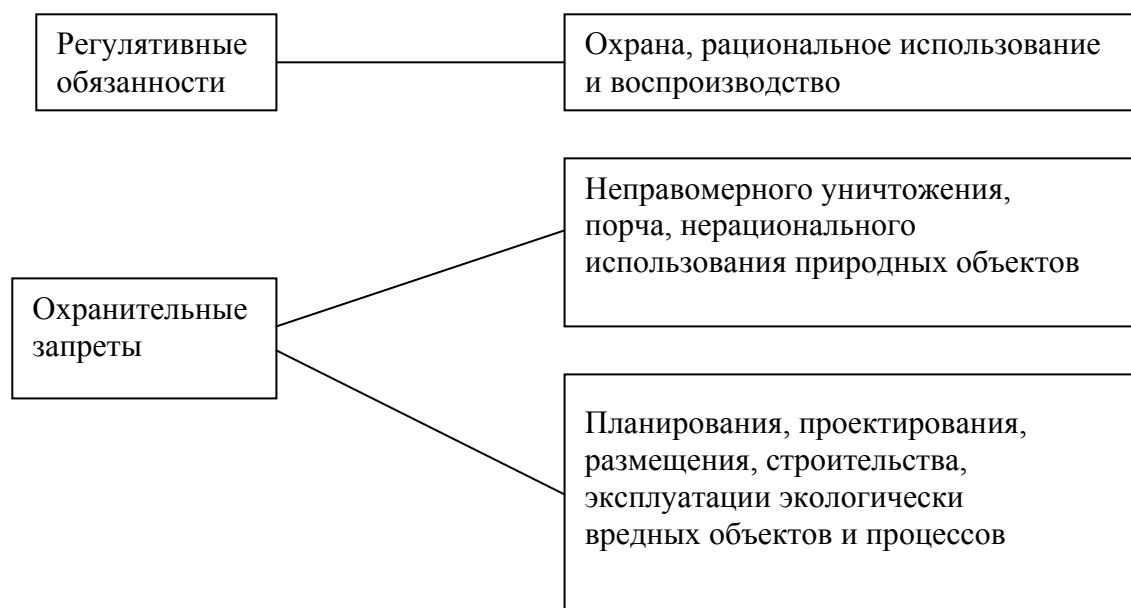

Эколого-правовые приоритеты



ЗАКОНОДАТЕЛЬНАЯ БАЗА ЭКОЛОГИЧЕСКОГО ПРАВА РЕСПУБЛИКИ КАЗАХСТАН

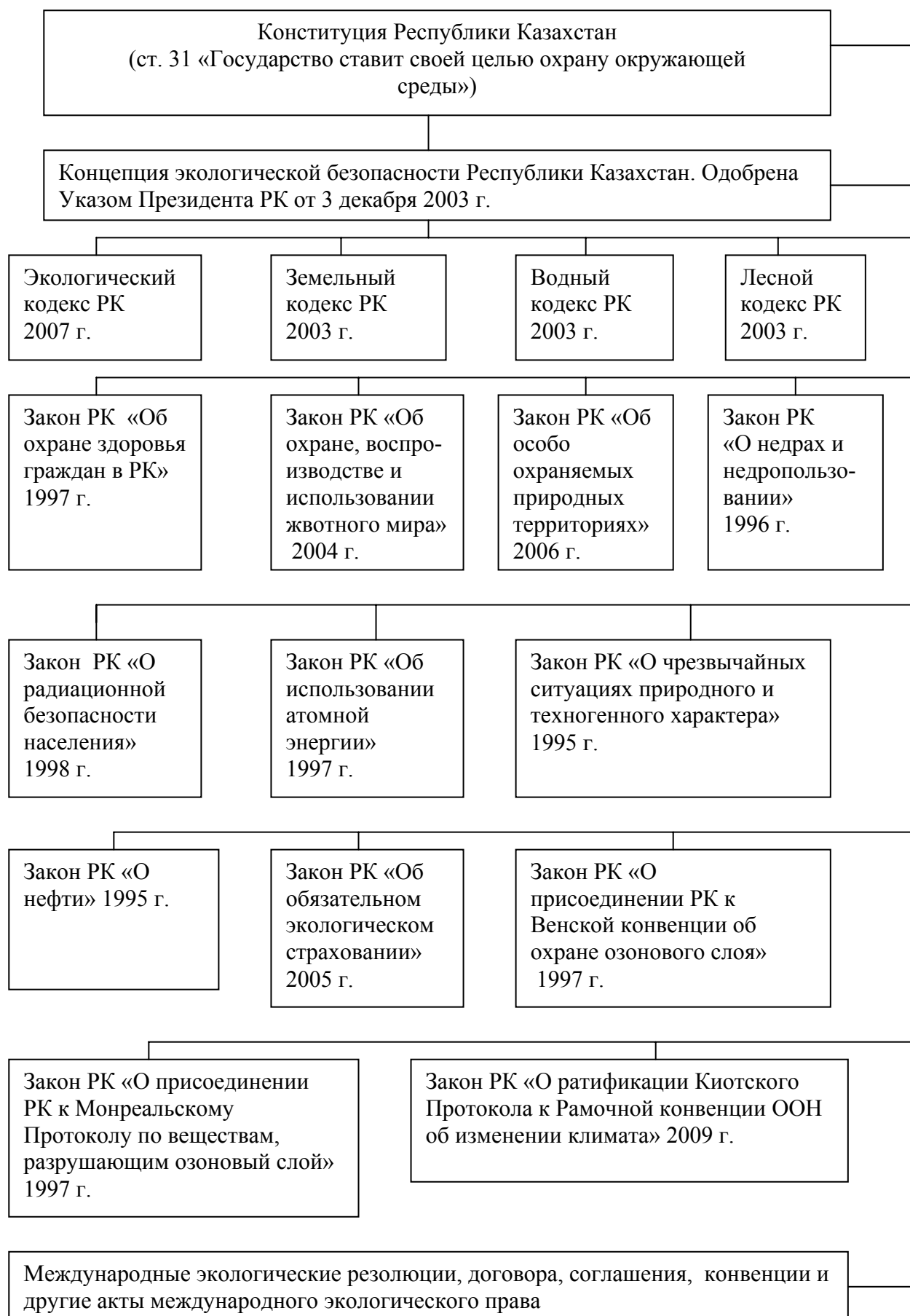

Общая характеристика Экологического кодекса РК от 9 января 2007

Комплексный нормативный акт регулирует отношения в области охраны, восстановления и сохранения окружающей среды, использования и воспроизводства природных ресурсов при осуществлении хозяйственной и иной деятельности, связанной с использованием природных ресурсов и воздействием на окружающую среду в пределах территории Республики Казахстан. Состоит из Общей и Особенной части, 9 Разделов, 47 глав и 326 статей.

Общая часть Раздел 1. Определяющий основные положения, права и обязанности физических лиц, общественных объединений и органов местного самоуправления, компетенцию государственных органов в области охраны окружающей среды и природопользования. Ст.ст.1-20.

Раздел 2. Лицензирование деятельности в области охраны окружающей среды, экологическое нормирование, техническое регулирование в области охраны окружающей среды, оценка воздействия на окружающую среду, экологическая экспертиза, экологические разрешения, экологический аудит. Ст. ст. 21-94.

Раздел 3. Экономическое регулирование охраны окружающей среды и природопользования. Ст.ст. 95-110.

Раздел 4. Экологический контроль. Ст.ст. 111-136.

Раздел 5. Экологический мониторинг и кадастры. Ст.ст. 137-172.

Раздел 6. Зоны чрезвычайной экологической ситуации и экологического бедствия. Ст. ст. 173-180.

Раздел 7. Экологическое образование и просвещение, научные исследования и международное сотрудничество в области охраны окружающей среды. Ст.ст.181-193.

Особенная часть Раздел 8. Экологические требования при осуществлении хозяйственной и иной деятельности. Ст.ст.194-318.

Раздел 9. Ответственность за экологические правонарушения и разрешение экологических споров. Ст.ст. 319-326.



Права физических лиц в области охраны окружающей среды

На благоприятную для жизни и здоровья окружающую среду

принимать участие в собраниях, митингах, пикетах, шествиях и демонстрациях, референдумах в области охраны окружающей среды в соответствии с законодательством Республики Казахстан

получать от государственных органов и организаций своевременную, полную и достоверную экологическую информацию

вносить предложения о проведении общественной экологической экспертизы и принимать в ней участие

Осуществление мер по охране и оздоровлению окружающей среды

обращаться в государственные органы с письмами, жалобами, заявлениями и предложениями по вопросам охраны окружающей среды и требовать их рассмотрения

принимать участие в обсуждении проектов нормативных правовых актов по вопросам охраны окружающей среды на этапе их подготовки и представлять свои замечания разработчикам

Статья 13 Экологического кодекса РК

создавать общественные объединения и фонды охраны окружающей среды.

участвовать в процессе принятия государственными органами решений по вопросам, касающимся окружающей среды, в порядке, установленном законодательством Республики Казахстан

участвовать в процессе подготовки планов и программ, связанных с окружающей средой

предъявлять в суд иски о возмещении вреда, причиненного их здоровью и имуществу вследствие нарушения экологического законодательства Республики Казахстан.

требовать отмены в административном или судебном порядке решений о размещении, строительстве, реконструкции и вводе в эксплуатацию предприятий, сооружений и иных экологически опасных объектов, а также об ограничении и прекращении хозяйственной и иной деятельности физических и юридических лиц, оказывающих отрицательное воздействие на окружающую среду и здоровье человека

Физические лица имеют иные права, установленные законами Республики Казахстан.

Обязанности физических лиц в области охраны окружающей среды

сохранять окружающую среду, бережно относиться к природным ресурсам;

предотвращать угрозы экологической безопасности, которые могут возникать по их вине

содействовать реализации мер, направленных на рациональное использование природных ресурсов, охрану окружающей среды и обеспечение экологической безопасности

осуществлять свою деятельность в соответствии с экологическим законодательством Республики Казахстан.

Физические лица несут иные обязанности, установленные законами Республики Казахстан.

Статья 13 Экологического кодекса РК

Права общественных объединений в области охраны окружающей среды

разрабатывать и пропагандировать экологические программы, защищать права и интересы граждан, привлекать их на добровольных началах к активной деятельности в области охраны окружающей среды

участвовать в процессе принятия государственными органами решений по вопросам, касающимся окружающей среды в порядке, установленном законодательством Республики Казахстан

инициировать и организовывать общественную экологическую экспертизу и проведение общественных слушаний

осуществлять общественный экологический контроль

получать от государственных органов и организаций своевременную, полную и достоверную экологическую информацию

сотрудничать и взаимодействовать в области охраны окружающей среды с государственными органами и международными организациями

принимать участие в обсуждении проектов нормативных правовых актов по вопросам охраны окружающей среды на этапе их подготовки и представлять свои замечания разработчикам

создавать фонды охраны окружающей среды

ставить вопросы о привлечении к ответственности физических и (или) юридических лиц, предъявлять в суд иски о возмещении вреда, причиненного здоровью и (или) имуществу граждан вследствие нарушения экологического законодательства Республики Казахстан

требовать отмены в административном или судебном порядке решений о размещении, строительстве, реконструкции и вводе в эксплуатацию предприятий, сооружений и иных экологически опасных объектов

общественные объединения имеют иные права, установленные законами Республики Казахстан.

Статья 14 Экологического кодекса РК

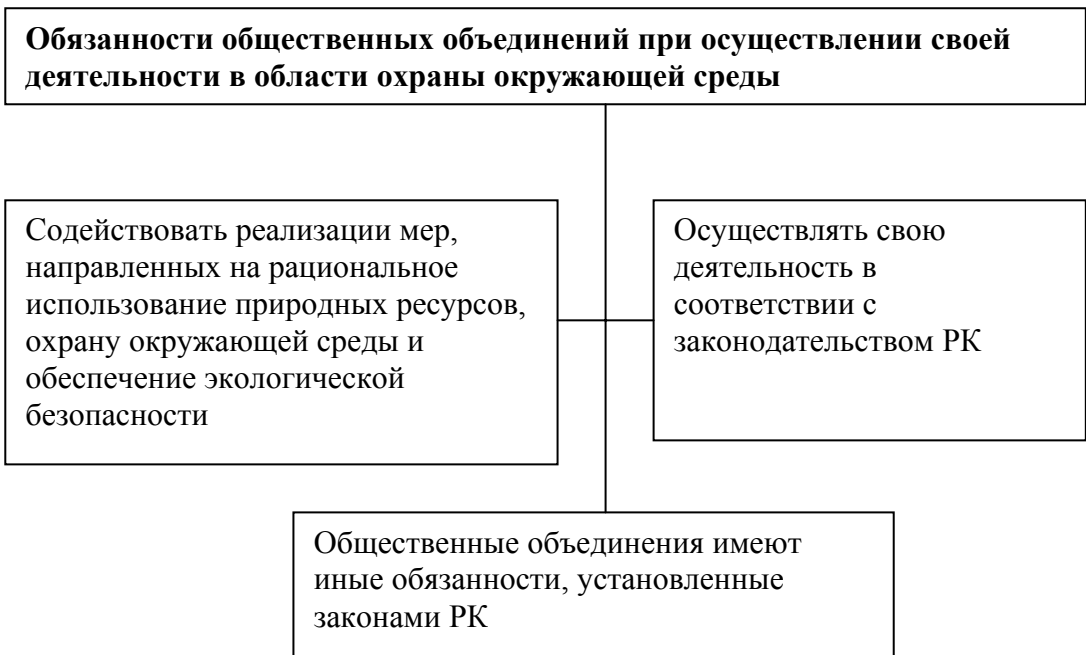

СИСТЕМА ОРГАНОВ ГОСУДАРСТВЕННОГО РЕГУЛИРОВАНИЯ И УПРАВЛЕНИЯ ОХРАНЫ ОКРУЖАЮЩЕЙ СРЕДЫ И ЭКОЛОГОПОЛЬЗОВАНИЯ РЕСПУБЛИКИ КАЗАХСТАН

Органы общей компетенции

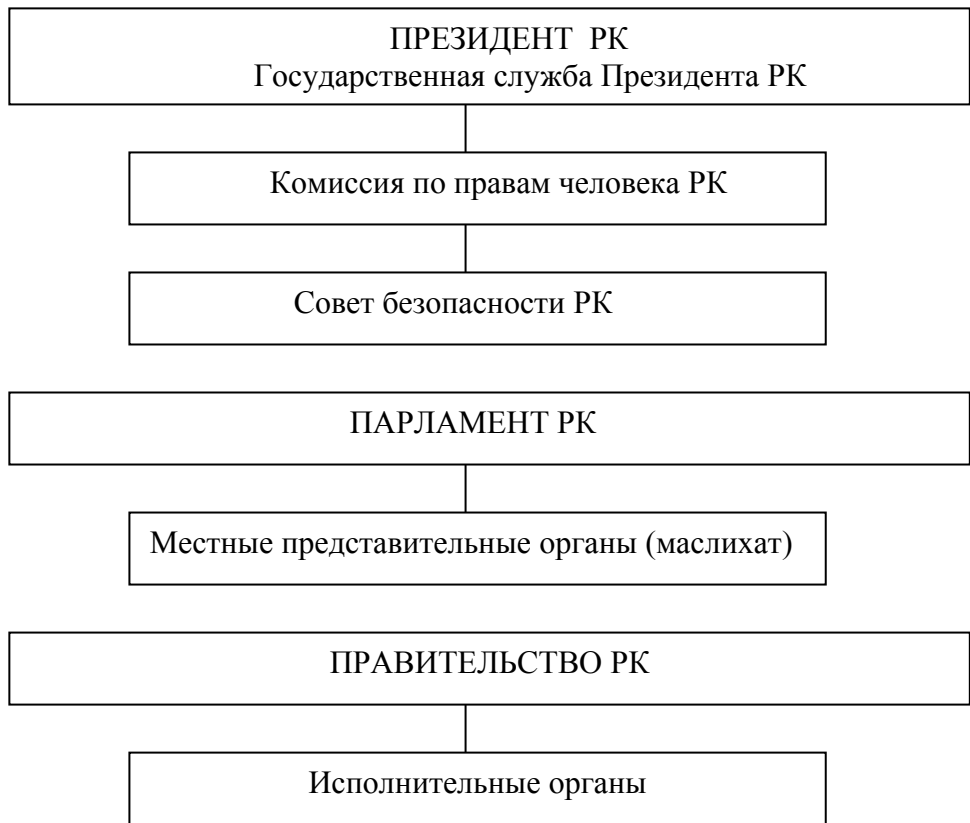

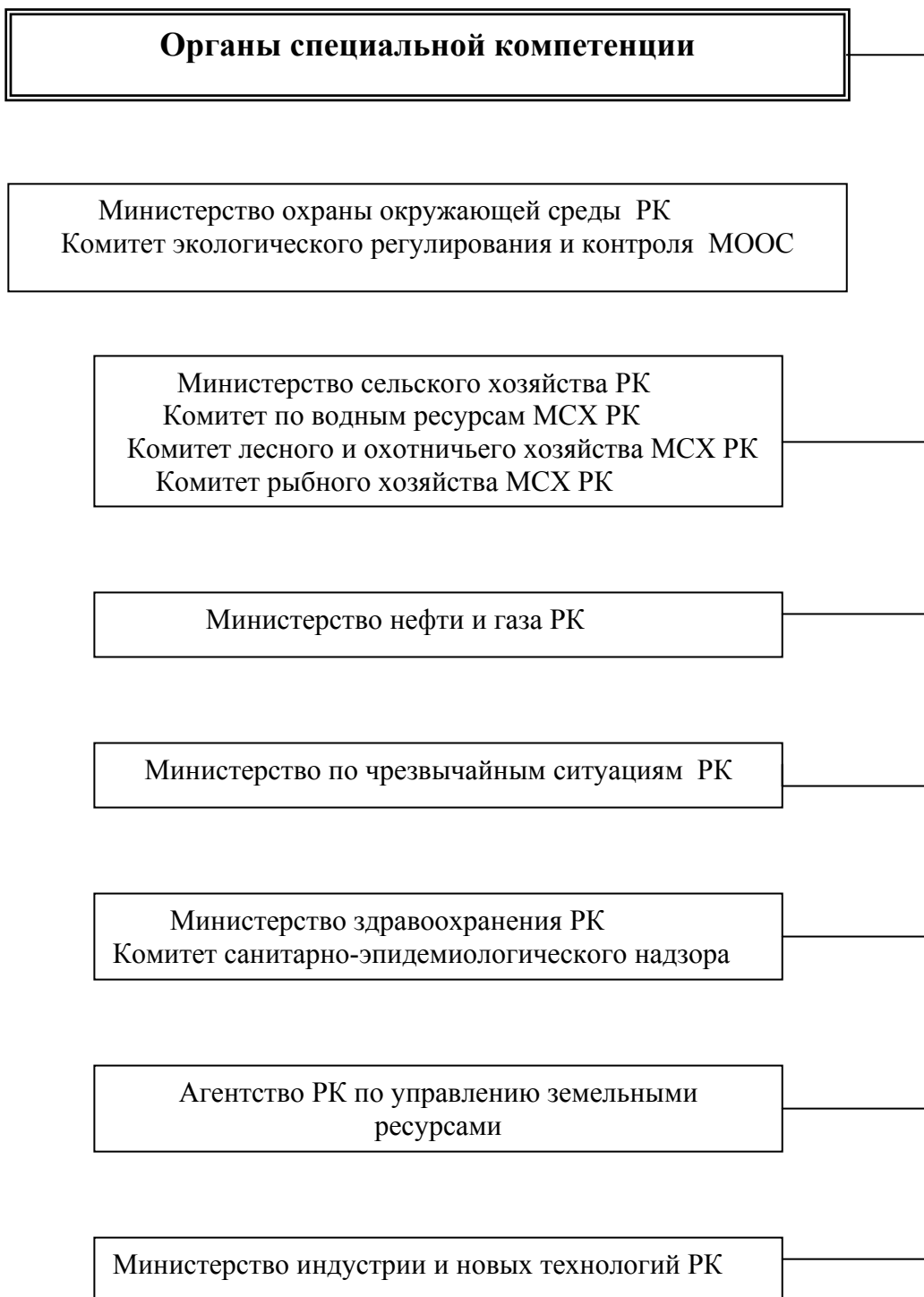

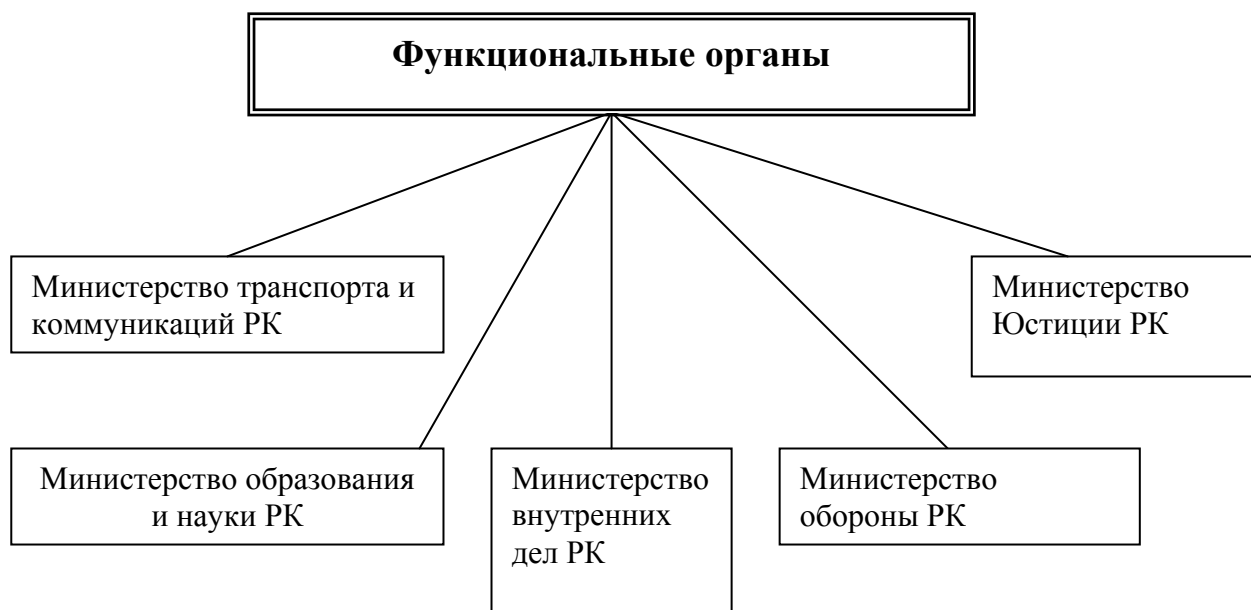
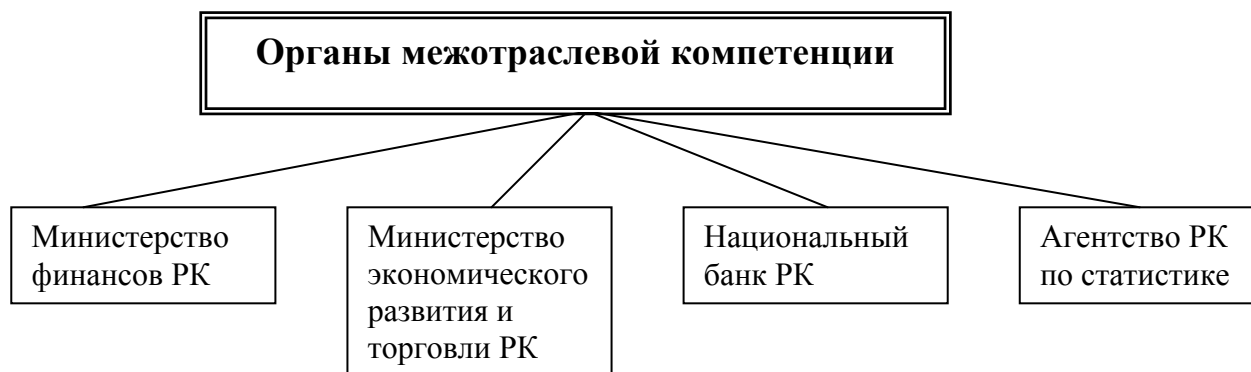

Органы, осуществляющие государственный контроль в области охраны окружающей среды, воспроизводства и использования природных ресурсов



Виды инспекторских экологических проверок

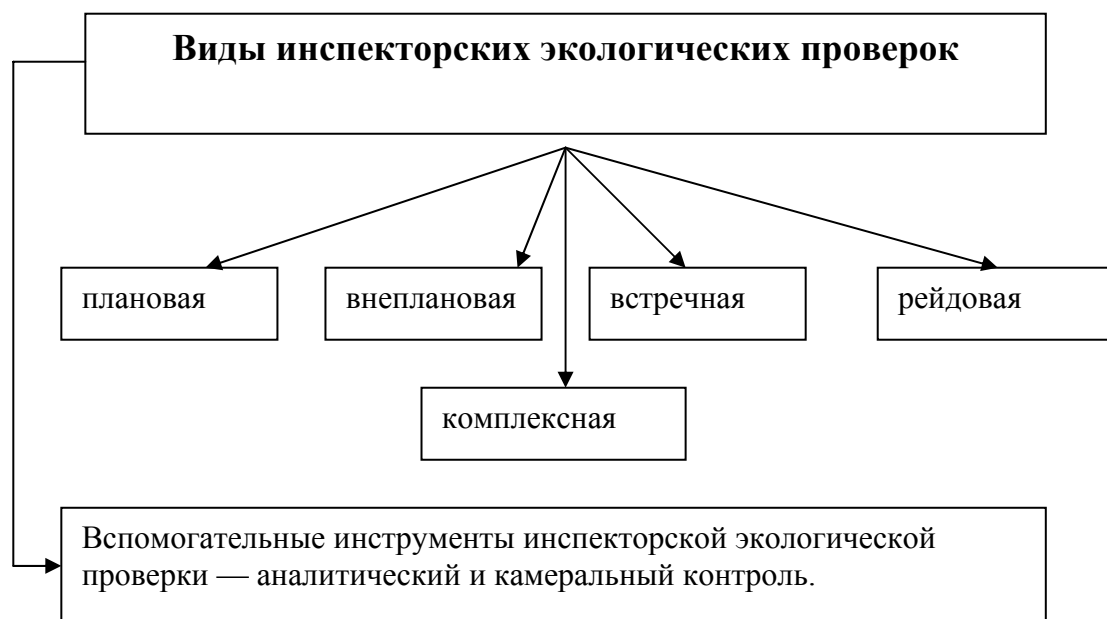

Производственный экологический контроль

Права природопользователя при проведении производственного экологического контроля

осуществлять производственный экологический контроль в объеме, минимально необходимом для слежения за соблюдением экологического законодательства РК

разрабатывать программу производственного экологического контроля в соответствии с принятыми требованиями с учетом своих технических и финансовых возможностей

самостоятельно определять организационную структуру службы производственного экологического контроля и ответственность персонала за его проведение

на добровольной основе проводить расширенный производственный экологический контроль

Обязанности природопользователя при проведении производственного экологического контроля

разрабатывать программу производственного экологического контроля и согласовывать ее с уполномоченным органом в области охраны окружающей среды

реализовывать условия программы производственного экологического контроля и документировать результаты

следовать процедурным требованиям и обеспечивать качество получаемых данных

систематически оценивать результаты производственного экологического контроля и принимать необходимые меры по устранению выявленных несоответствий требованиям экологического законодательства РК

представлять в установленном порядке отчеты по результатам производственного экологического контроля в уполномоченный орган в области охраны окружающей среды

безотлагательно сообщать в уполномоченный орган в области охраны окружающей среды о фактах нарушений экологического законодательства РК, установленных в процессе производственного экологического контроля

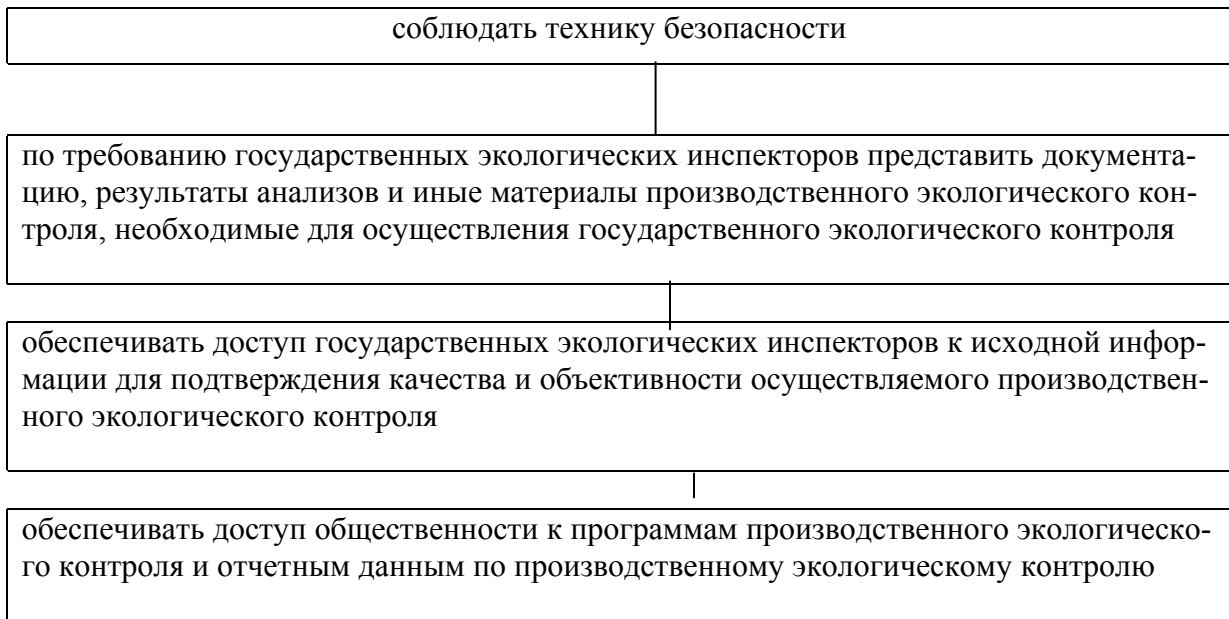

Общественный экологический контроль

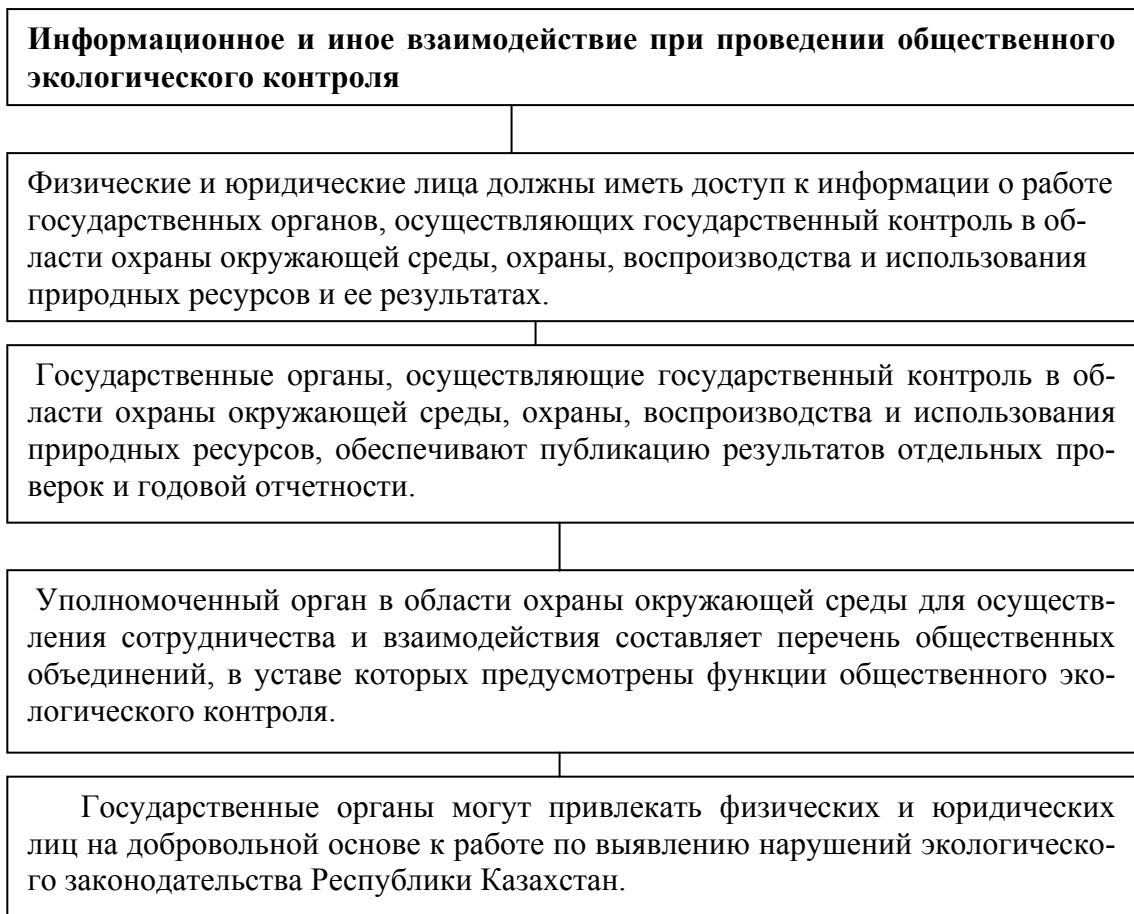

Общественный экологический контроль

Информационное и иное взаимодействие при проведении общественного экологического контроля

Физические и юридические лица должны иметь доступ к информации о работе государственных органов, осуществляющих государственный контроль в области охраны окружающей среды, охраны, воспроизводства и использования природных ресурсов и ее результатах.

Государственные органы, осуществляющие государственный контроль в области охраны окружающей среды, охраны, воспроизводства и использования природных ресурсов, обеспечивают публикацию результатов отдельных проверок и годовой отчетности.

Уполномоченный орган в области охраны окружающей среды для осуществления сотрудничества и взаимодействия составляет перечень общественных объединений, в уставе которых предусмотрены функции общественного экологического контроля.

Государственные органы могут привлекать физических и юридических лиц на добровольной основе к работе по выявлению нарушений экологического законодательства Республики Казахстан.

Нормативы качества окружающей среды

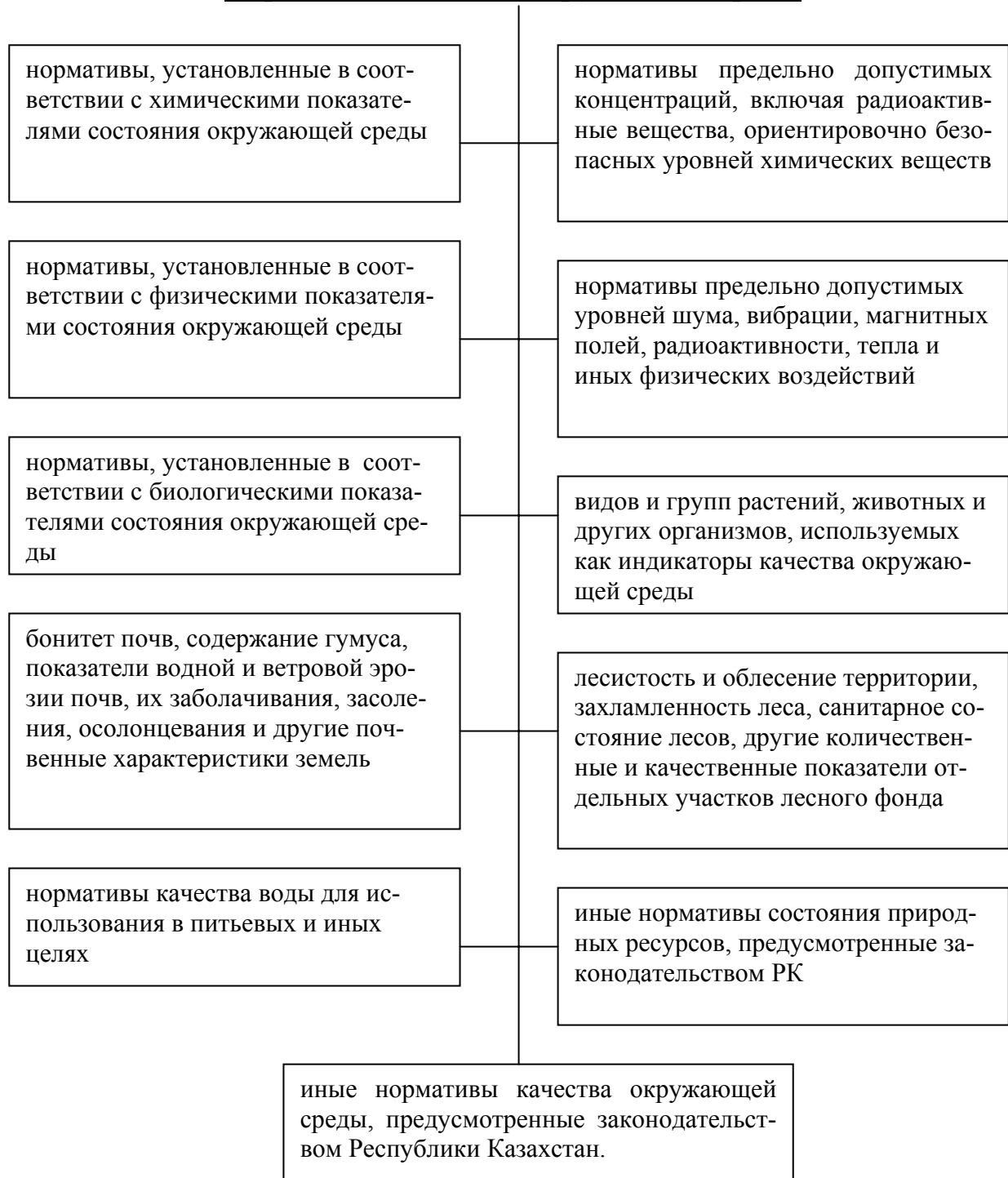

Статья 23 Экологического кодекса РК

Нормативы эмиссий

технические удельные нормативы эмиссий

нормативы предельно допустимых выбросов и сбросов загрязняющих веществ

нормативы размещения отходов производства и потребления

нормативы допустимых физических воздействий (количества тепла, уровня шума, вибрации, ионизирующего излучения и иных физических воздействий).

Стадии оценки воздействия на окружающую среду (ОВОС)

Оценка территории (обзор состояния окружающей среды), выполняемая для обоснования оптимального выбора участка для размещения объекта

Предварительная оценка воздействия на окружающую среду, сопровождающая обоснование инвестиций (технико-экономические обоснования проектов)

Оценка воздействия, выполняемая в целях полного и комплексного анализа возможных эффектов реализации проекта или дальнейшего осуществления хозяйственной и иной деятельности, обоснования альтернативных вариантов и разработки плана (программы) управления охраной окружающей среды

Раздел «Охрана окружающей среды» в составе рабочего проекта, содержащий технические решения по предотвращению неблагоприятных воздействий на окружающую среду

Послепроектный анализ, осуществляемый через год после начала осуществления хозяйственной и иной деятельности для подтверждения безопасности объекта для окружающей среды и корректировки природоохранных мероприятий

Классификация объектов оценки воздействия на окружающую среду по значимости и полноте оценки

I категория: виды деятельности, относящиеся к 1 и 2 классам опасности согласно санитарной классификации производственных объектов, а также разведка и добыча полезных ископаемых, кроме общераспространенных.

II категория: виды деятельности, относящиеся к 3 классу опасности согласно санитарной классификации производственных объектов, а также добыча общераспространенных полезных ископаемых, все виды лесопользования и специального водопользования.

III категория: виды деятельности, относящиеся к 4 классу опасности согласно санитарной классификации производственных объектов.

IV категория: виды деятельности, относящиеся к 5 классу опасности согласно санитарной классификации производственных объектов, а также все виды использования объектов животного мира, за исключением любительского (спортивного) рыболовства и охоты.

Объекты государственной экологической экспертизы

проекты планируемой хозяйственной и иной деятельности с сопровождающими их материалами оценки воздействия на окружающую среду

все виды предплановой и предпроектной документации, касающиеся вопросов природопользования, проекты прогнозов, экологических и иных программ, концепции основных направлений деятельности государственных органов и организаций, государственные инвестиционные программы, договоры, контракты, в том числе касающиеся изменения форм собственности и приватизации

проекты реконструкции с материалами оценки воздействия на окружающую среду для существующих объектов

проекты нормативов эмиссий в окружающую среду

проекты нормативных правовых актов Республики Казахстан, нормативно-технических и инструктивно-методических документов, реализация которых может привести к негативным воздействиям на окружающую среду

проекты схем организации территорий;

проекты генеральных планов застройки (развития) городов и территорий, в том числе территорий специальных экономических зон и территорий с особым режимом ведения хозяйственной деятельности

материалы комплексного экологического обследования участков территорий, обосновывающие придание этим территориям правового статуса особо охраняемых природных территорий, зоны экологического бедствия или чрезвычайной экологической ситуации, а также программы реабилитации этих территорий

документация, обосновывающая экологические требования к новой технике, технологиям, материалам и веществам, в том числе закупаемым за рубежом

документация, обосновывающая выдачу разрешений (лицензий) на использование и (или) изъятие природных ресурсов

Иные объекты, предусмотренные законодательством РК

Общественная экологическая экспертиза

Права и обязанности организатора общественной экологической экспертизы

Общественная экологическая экспертиза — вид деятельности, осуществляемой на добровольных началах экспертными комиссиями, создаваемыми общественными объединениями.

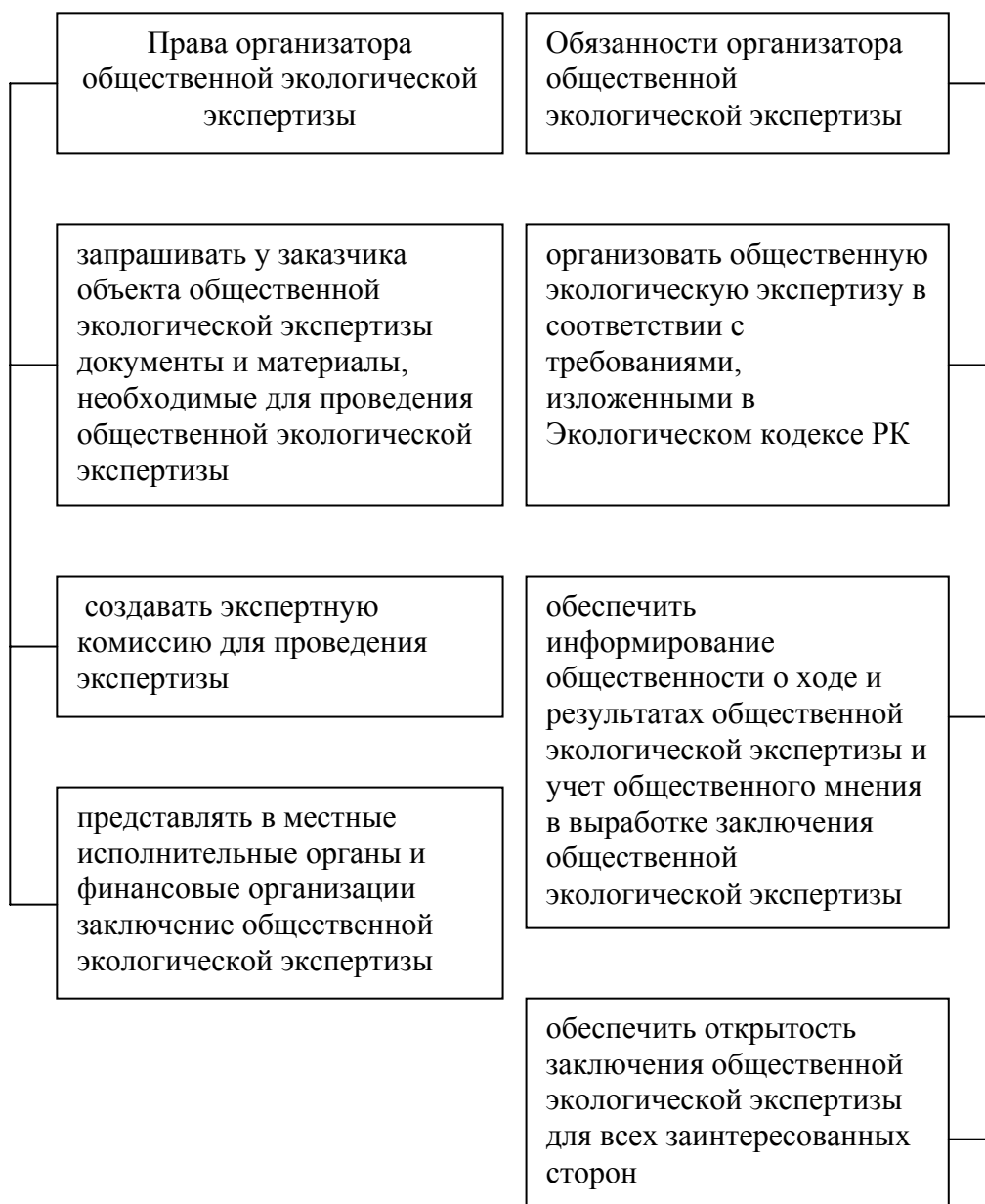





Структура единой системы кадастров



Виды особо охраняемых природных территорий

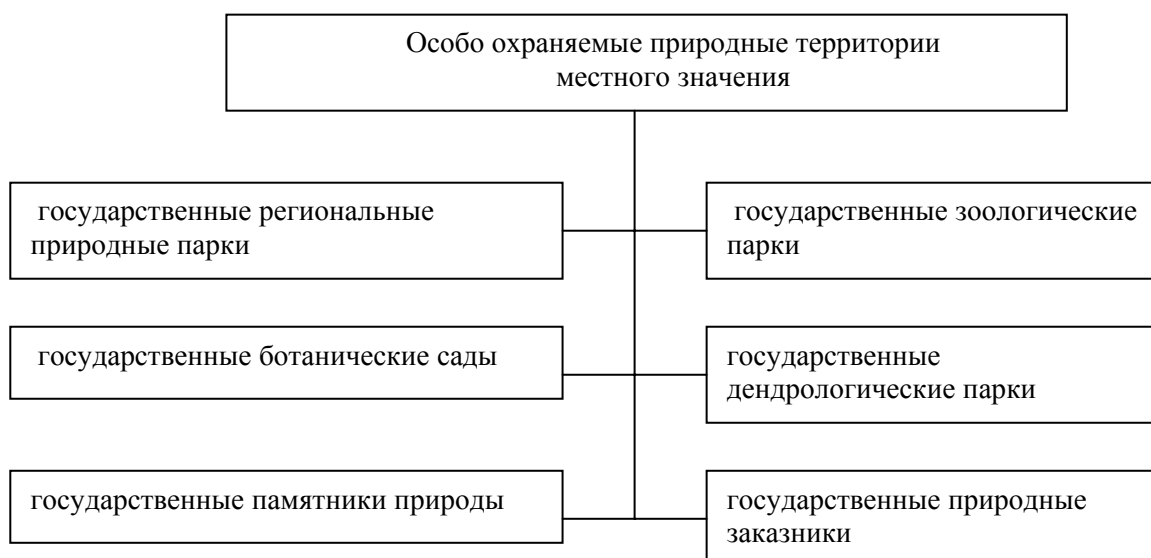

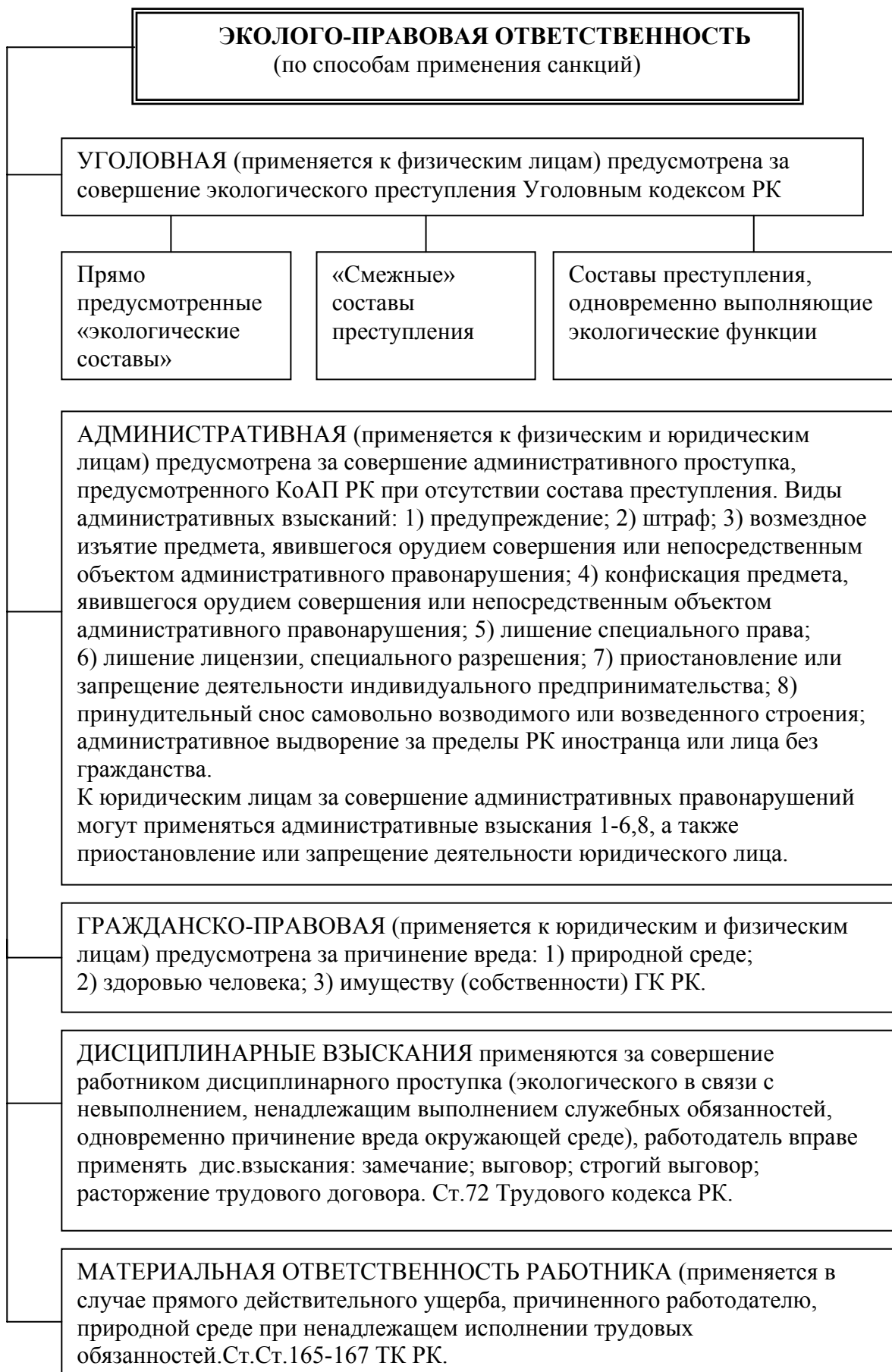

Состав экологического правонарушения



ЭКОЛОГИЧЕСКОЕ ПРАВОНАРУШЕНИЕ

На основании юридической ответственности,
т.е. взятые во взаимосвязи:

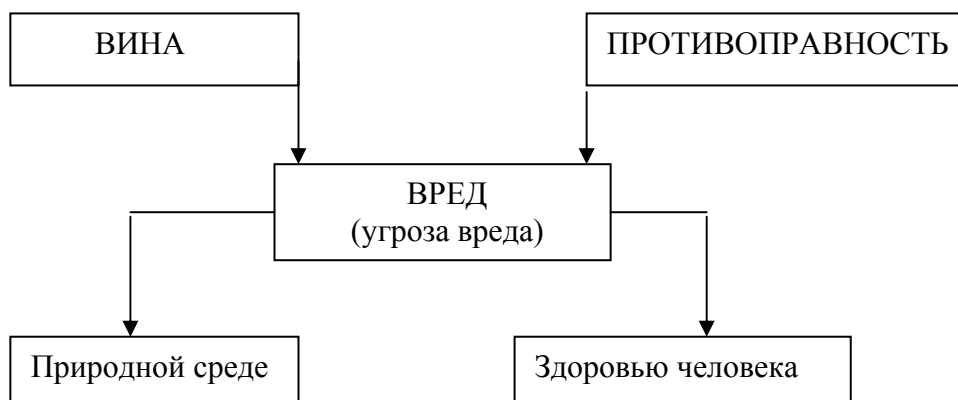

ВЫВОД: вред окружающей среде — главный признак экологического правонарушения

ГРАЖДАНСКО-ПРАВОВАЯ ОТВЕТСТВЕННОСТЬ

Это важнейший вид правовой ответственности, возникающий у юридических (предприятий, учреждений, организаций) и физических (граждан, иностранцев, лиц без гражданства) лиц за причинение вреда следующим

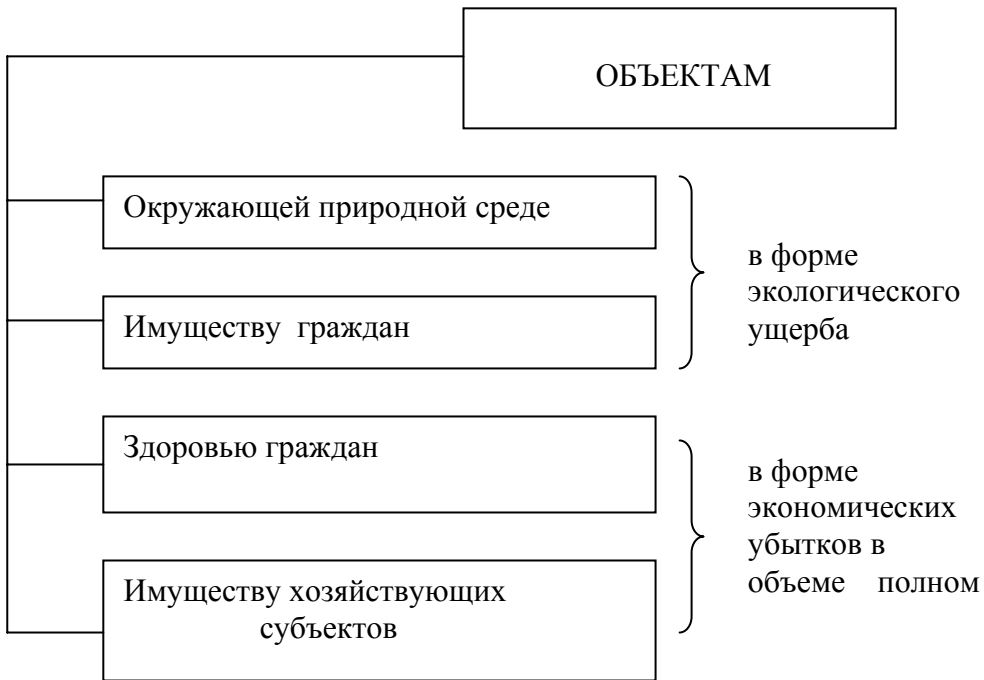

Что включает:

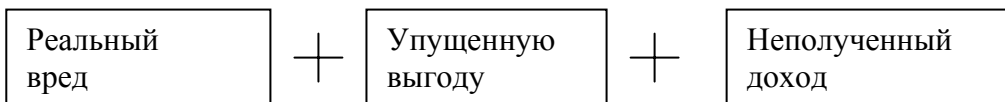

ВЫВОД: гражданско-правовая ответственность — это возмещение за «экологический ущерб» и «экономические убытки»

Понятие экономического и экологического вреда



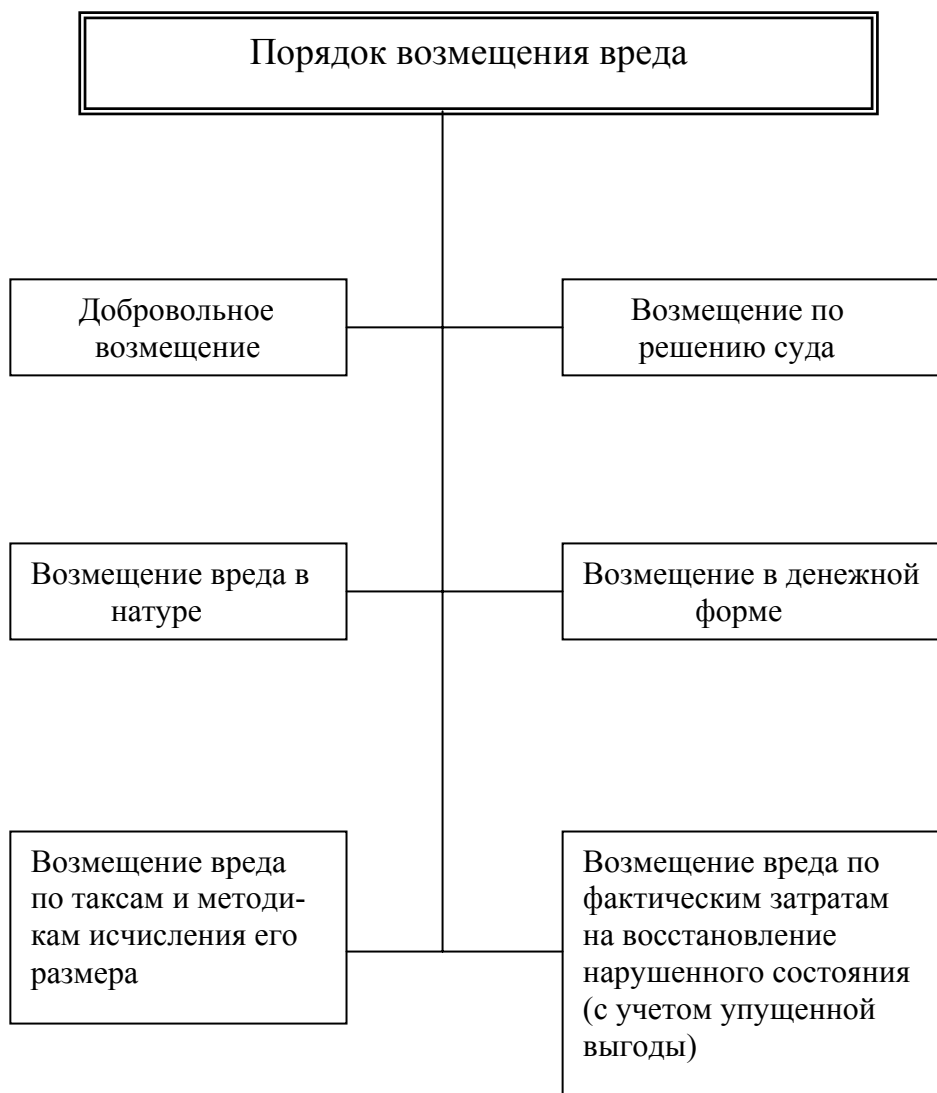

Экологические преступления

Экологические составы преступлений по УКРК

Нарушение экологических требований к хозяйственной и иной деятельности (ст. 277)
Нарушение экологических требований при производстве и использовании экологически потенциально опасных химических, радиоактивных и биологических веществ (ст. 278)
Нарушение правил безопасности при обращении с микробиологическими или другими биологическими агентами или токсинами (ст. 279)
Нарушение ветеринарных правил и правил, установленных для борьбы с болезнями и вредителями растений (ст. 280)
Загрязнение, засорение и истощение вод (ст. 281)
Загрязнение атмосферы (ст. 282)
Загрязнение морской среды (ст. 283)
Нарушение законодательства о континентальном шельфе РК и об исключительной экономической зоне РК (ст. 284)
Порча земли (ст. 285).
Нарушение правил охраны и использования недр (ст. 286)
Незаконная добыча водных животных и растений (ст. 287). Незаконная охота (ст. 288)
Нарушение правил охраны животного мира (ст. 289)
Незаконное обращение с редкими и находящимися под угрозой исчезновения видами животных и растений (ст. 290)
Незаконная порубка деревьев и кустарников (ст. 291)
Уничтожение или повреждение лесов (ст. 292)
Нарушение режима особо охраняемых природных территорий (ст. 293)
Непринятие мер по ликвидации последствий экологического загрязнения (ст. 294)

Смежные экологические составы преступлений по УК РК

Экоцид (ст. 161)
Нарушение вещных прав на землю (ст. 186)
Регистрация незаконных сделок по природопользованию (ст. 225)

**Составы преступлений, выполняющие
экологические функции по УК РК**

Умышленное уничтожение или повреждение чужого имущества (ст. 187)
Неосторожное уничтожение или повреждение чужого имущества (ст. 188)
Нарушение правил безопасности на объектах атомной энергетики (ст. 244)
Нарушение правил безопасности при ведении горных или строительных работ (ст. 245)
Нарушение правил безопасности на взрывоопасных объектах (ст. 246)
Незаконное обращение с радиоактивными материалами (ст. 247)
Нарушение правил обращения с радиоактивными материалами (ст. 249)
Нарушение санитарно-эпидемиологических правил (ст. 267)
Соккрытие информации об обстоятельствах, создающих опасность для жизни и здоровья людей (ст. 268)
Жестокое обращение с животными (ст. 276)
Злоупотребление должностными полномочиями (ст. 307)
Халатность (ст. 316)

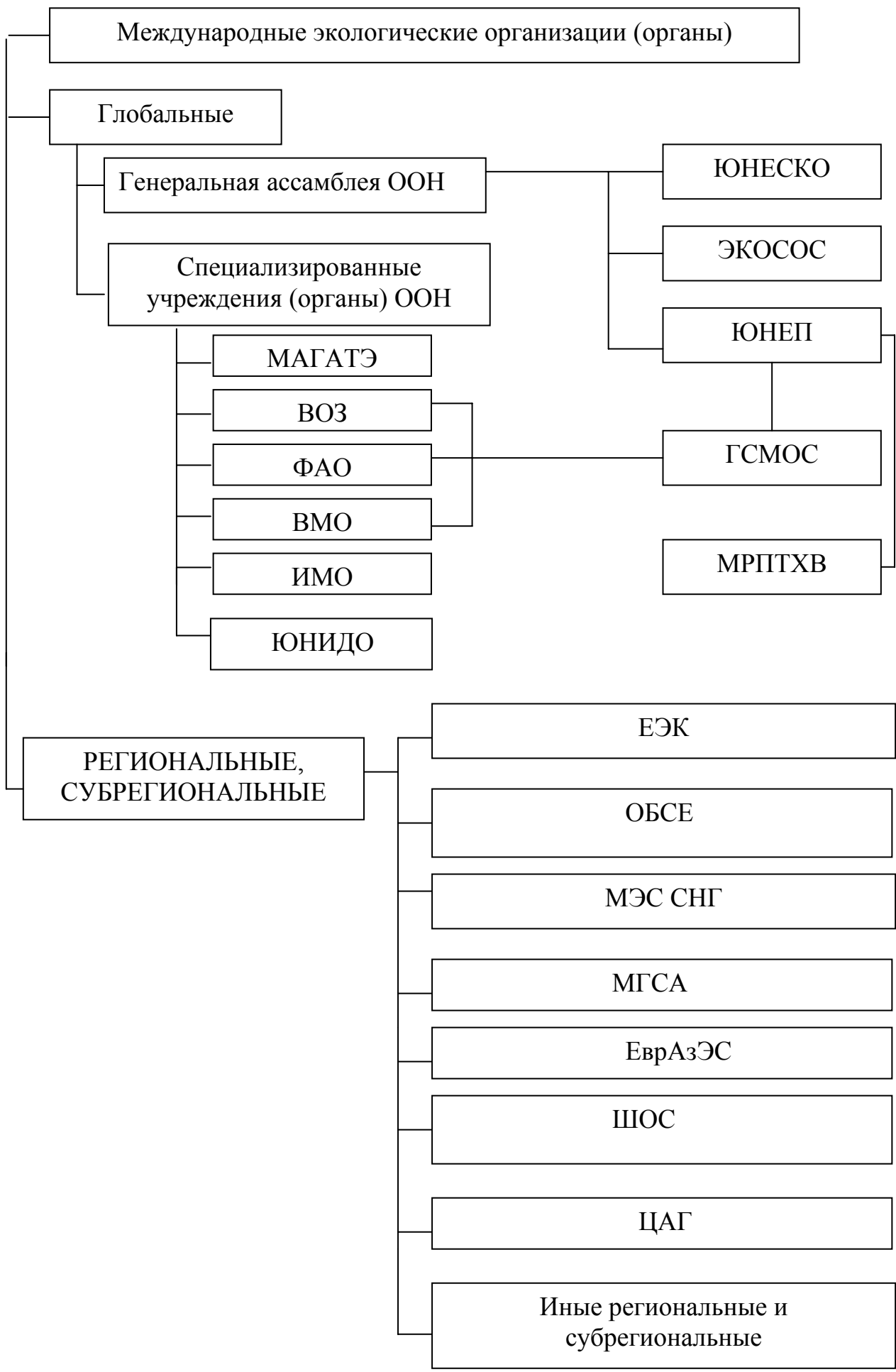



Кроме межгосударственных (межправительственных) организаций (органов), международных неправительственных организаций, имеются (органы) движения универсального типа:

«Гринпис»; «Невада-Семипалатинск»; «Отан»; «Зеленое спасение»; «Экология XXI века», в начале 2000 г. в Республике Казахстан осуществляла свою деятельность Международная экологическая ассоциация «Женщины Востока» и другие (Межпарламентский Союз, Международный Красный Крест и т.п.).

Итак, все международные природоохранные организации (органы) любого профиля и вида способствуют созданию действенного механизма международно-правовой охраны природы Земли.